

**Dlouhodobá koncepce rozvoje výzkumné organizace
Uměleckoprůmyslové museum v Praze**

na léta 2019–2023

Souhrn

Dlouhodobá koncepce rozvoje výzkumné organizace

Uměleckoprůmyslové museum v Praze na léta 2019–2023

Uměleckoprůmyslové museum v Praze jako národní paměťová instituce, zaměřená na uchování, prezentaci a výzkum užitého umění, fotografie a designu, stanovuje ve své koncepci rozvoje výzkumné organizace hlavní strategické záměry v oblasti vědeckovýzkumné práce na dané období a konkretizuje je v dílčích a kontrolovatelných cílech. Prioritou rozvoje bude systematicky vyhledávat, podporovat a realizovat projekty s vysokou mírou vědecké excelence, mezinárodním významem a možnostmi veřejného uplatnění výsledků formou výstav či publikací, a to v šesti základních oblastech výzkumu. Jejich zaměření odpovídá hlavním oblastem sbírkotvorné práce muzea a zároveň reflektuje aktuální oborové trendy a inovativní přínosy pro rozvoj oboru dějin umění, především v oblasti výzkumu designu, uměleckého skla, textilní tvorby nebo české fotografie. Tyto profilové oblasti odpovídají posunu odborného zájmu k problematice kreativních kulturních odvětví. V tomto směru muzeum usiluje být ústředním metodickým pracovištěm a odborným garantem výzkumu v uvedených oblastech, jak ve vztahu k veřejnosti, tak i státní správě. Koncepčním cílem je rovněž podpora efektivního šíření výsledků vědecké činnosti prostřednictvím výstav a publikací určených širší veřejnosti. Výzkumný program preferuje projekty, které mají tento společenský potenciál, jako v případě výstav oděvní módy nebo fotografie. Neméně důležitým aspektem je internacionalizace výzkumu a uplatnění jeho výsledků v zahraničí. Koncepce vychází z bohaté zkušenosti muzea v oblasti kulturní výměny, například výstav českého uměleckého skla nebo světově známých českých fotografů, a počítá s realizací řady mezinárodních projektů věnovaných mimo jiné výzkumu a prezentaci textilních tisků firmy Ascher, děl českého designu 20. století, fotografického odkazu Josefa Sudka či prací proslulého sklářského výtvarníka Stanislava Libenského. Celkovým záměrem pro období 2019–2023 je realizace 10 dílčích cílů výzkumu a dosažení 49 uznatelných výsledků, z toho 24 odborných knih, 12 článků a 13 aplikovaných výsledků (převážně výstav).

I. Základní identifikační údaje koncepce VO

Název dokumentu:

Dlouhodobá koncepce rozvoje výzkumné organizace Uměleckoprůmyslové museum v Praze na léta 2019–2023

Zpracoval: PhDr. Radim Vondráček
hlavní kurátor
vondracek@upm.cz, 724 117 118

Schválila: PhDr. Helena Koenigsmarková
ředitelka
director@upm.cz

II. Souhrnná část

II. 1 Historie a současnost výzkumné organizace

Uměleckoprůmyslové museum v Praze

Uměleckoprůmyslové museum v Praze je příspěvkovou organizací zřízenou Ministerstvem kultury ČR, která plní funkci muzea ve smyslu ustanovení § 10 odst. 6 zákona č. 122/2000 Sb., o ochraně sbírek muzejní povahy a o změně některých dalších zákonů. Jejím hlavním předmětem činnosti je shromažďovat, uchovávat, odborně zpracovávat a zpřístupňovat veřejnosti sbírky umění české a zahraniční provenience, zejména doklady uměleckého řemesla, užitého umění, uměleckého průmyslu a designu, knižní kultury, fotografie a oděvní tvorby. V oboru své působnosti provádí vědecký výzkum, získané poznatky prezentuje prostřednictvím výstav, publikací, přednáškovou činností, vzdělávacími programy a dalšími kulturně-výchovnými aktivitami pro širokou veřejnost v České republice i v zahraničí.

Muzeum bylo založeno roku 1885 Obchodní a živnostenskou komorou v Praze, jeho prvním kustodem a ředitelem byl významný historik umění prof. Karel Chytil. V letech 1897–1900 byla postavena novorenesanční muzejní budova podle návrhu architekta Josefa Schulze. V ní byly až do nedávné rekonstrukce objektu uloženy téměř veškeré sbírkové fondy. Díky programu Péče o Národní kulturní poklad Ministerstva kultury ČR mohla být muzejní budově v letech 2014–2017 vrácena její původní reprezentativní podoba a pro bohaté muzejní sbírky muzea byl z téhož programu vybudován v letech 2014–2016 samostatný Centrální depozitář, poskytující všem materiálům sbírkových předmětů péči na vysoké úrovni.

Uměleckoprůmyslové museum v Praze je národní institucí (v České republice jedinou samostatnou) zaměřenou na uchování, prezentaci a výzkum užitého umění, fotografie a designu. Jeho sbírky jsou početně nejrozsáhlejším národním sbírkovým fondem ve všech uvedených oborech, čítajícím dnes více než půl milionu předmětů. Muzeum se zároveň řadí k předním světovým institucím svého druhu – mezinárodní renomé mají především sbírky českého a světového uměleckého skla od antiky po současnost (40 tis. předmětů), oděvní módy či české fotografie (více než 70 tis. pozitivů).

Výzkumnou organizací se muzeum stalo v roce 2010. Rozhodnutím MŠMT ze dne 19. 6. 2018 bylo zapsáno do seznamu výzkumných organizací. Organizační strukturu a podrobné informace

o činnosti uvádějí veřejně přístupné výroční zprávy UPM za jednotlivé roky, (<http://www.upm.cz/index.php?language=cz&page=119>), včetně složení Rady UPM, která posuzuje odborné plány a koncepce muzea. Na webových stránkách je k dispozici též přehled výstavních a publikačních aktivit UPM a soupis realizovaných grantových projektů vědy a výzkumu (<http://www.upm.cz/index.php?language=cz&page=116>).

V období 2010–2017 UPM vykazovalo trvale rostoucí počet uznaných vědeckých výsledků (odborných publikací, článků, kapitol v knize a certifikovaných metodik) a stejně tak výše bodového ocenění vzrostla za toto období zhruba desetinásobně a přesáhla hranici 2000 bodů. Díky těmto výsledkům se UPM zařadilo mezi nejlépe hodnocené výzkumné organizace rezortu kultury se zaměřením na výlučně humanitní obory.

II. 2 Strategická část koncepce VO

1. Celkový cíl koncepce

Hlavní prioritou rozvoje vědeckovýzkumné práce v Uměleckoprůmyslovém muzeu v Praze pro nadcházející období 2019–2023 bude systematicky vyhledávat, podporovat a realizovat projekty s vysokou mírou vědecké excelence, mezinárodním významem a možnostmi veřejného uplatnění výsledků formou výstav či publikací. Stanovení konkrétních oblastí výzkumu a dílčích cílů, uvedených v části III, zohledňuje tento prioritní koncepční cíl a konkretizuje jeho naplnění. Preferuje systematické prohlubování výzkumných témat, na nichž muzeum pracovalo v minulosti, a zároveň reflektuje aktuální oborové trendy a inovativní přínosy pro rozvoj oboru dějin umění, především v oblasti výzkumu designu, textilní tvorby nebo české fotografie (oblast č. 2, 4 a 5). Na tyto oblasti se zaměřuje přibližně polovina plánovaných výzkumných aktivit a kontrolovatelných cílů.

Podstatnou součástí výzkumné strategie pracoviště je kombinace materiálově zaměřených přístupů (analýz, soupisů, dokumentace) s širokou sociologickou, kulturně-historickou a ideově významovou interpretací užitého umění, odpovídající současným oborovým přístupům. Metodologické aspekty uměleckohistorické práce jsou samy předmětem muzejního badatelského zájmu (oblast č. 6), což svědčí nejen o potřebě posíleného teoretického zakotvení

dějin užitého umění, fotografie či designu, ale také o roli, kterou muzeum má v odborné komunitě a kterou chce jako národní garant výzkumu v uvedených oblastech dále rozvíjet.

K těmto strategickým cílům směřuje založení metodického Centra designu UPM plánované v tomto roce, které se i díky institucionální podpoře rozvoje výzkumu stane významným ústředním metodickým a koordinačním pracovištěm, propojujícím vědeckou práci s aktivitami orientovanými k veřejnosti i výrobní sféře. Zaměření na oblast designu jako důležité součásti kulturních a kreativních průmyslů zvyšuje společenský „rating“ odborné muzejní práce a napomáhá obhájit její sociální a ekonomické přínosy.

Z těchto důvodů je koncepčním cílem také podpora šíření výsledků vědecké činnosti prostřednictvím výstav a publikací určených širší veřejnosti. Výzkumný program preferuje projekty, které mají tento širší společenský potenciál, jako v případě výstav oděvní módy nebo fotografie. Vzhledem k bohaté mezinárodní spolupráci UPM se zahraničními partnery (viz bod II.5) je stejně tak důležité soustředit odborné kapacity na projekty uplatnitelné v zahraničí. Koncepce v těchto směrech vychází z bohaté zkušenosti muzea v oblasti kulturní výměny, například výstav českého uměleckého skla nebo světově známých českých fotografů, a počítá s realizací výstav (či jejich reprízováním) např. ve Velké Británii, Německu či Japonsku.

Obdobně je nutné posilovat internacionalizaci výzkumu prostřednictvím publikací určených nejen domácí veřejnosti, ale uplatnitelných i v zahraničí. Jejich podíl by měl přesáhnout v dotčeném období 25 % publikačních výstupů výzkumné činnosti UPM. Muzeum bude pokračovat v distribuci svých publikací na zahraničním trhu (včetně severoamerického a japonského), s nímž započalo již v předešlém období, rozšíří tuto nabídku a podpoří nárůst prodeje cílenou a systematickou propagací. V případě hlavních edičních výstupů uvedených v bodě III je tento aspekt zohledňován, předpokládá se vydání cizojazyčných mutací.

Celkovým záměrem pro období 2019 –2023 je realizace 10 dílčích cílů výzkumu, spadajících do 6 hlavních oblastí. Předpokládaným výsledkem tohoto rozsáhlého výzkumného programu

bude dosažení celkem 49 uznatelných výsledků, z toho 24 odborných knih, 12 článků v recenzovaných či impaktovaných časopisech a 13 aplikovaných výsledků (převážně výstav).

2. Vize VO

V dlouhodobém horizontu Uměleckoprůmyslové museum v Praze usiluje o posílení odborného renomé jednotlivých sbírkových a výzkumných pracovišť muzea tak, aby ve všech svých oborových specializacích sehrávala roli respektovaného odborného garanta, a to jak směrem k vědecké komunitě a oborovým sdružením, tak k veřejnosti a státní správě. Zvláště v oblasti výzkumu a prezentace designu by se muzeum mělo stát uznávaným metodickým pracovištěm a partnerem nejen pro kulturní instituce, ale i pro resort hospodářství, obchodu či místního rozvoje.

V mnoha směrech muzeum zmíněnou odbornou gesci již nyní naplňuje, ovšem někdy jen v národním měřítku. Dlouhodobým cílem je větší prosazení muzejního výzkumu v mezinárodní odborné komunitě, publikování v prestižních impaktovaných časopisech s vysokým hodnocením (např. v Journal of Design History, Design Issues a dalších) a koncepční spolupráce s klíčovými zahraničními nakladateli a distributory uměnovědné literatury.

V souladu se Státní kulturní politikou (SKP bod 6.7) by měl být prosazen funkční model řízení a financování organizace, který by podpořil samostatnost a větší odpovědnost rozhodování i pružnější využití ekonomických nástrojů, včetně širšího zapojení neveřejných zdrojů a soukromého sektoru do podpory jak vědeckovýzkumné práce, tak i sbírkotvorné a prezentační činnosti.

Muzeum v naší dlouhodobé vizi je však především místem pro inovativní vzdělávání a kultivaci našeho vztahu k okolnímu světu. Zprostředkovává pochopení předmětů užitého umění a designu ve spojení s architekturou a výtvarnými disciplínami. Vším, co ovlivňuje životní styl v proměňujícím se světě, pozitivně přispívá ke zlepšení kvality života a zachování kreativity ve stále více uniformně digitalizovaném prostředí.

3. Vazba koncepce VO na strategické dokumenty ČR

č.	Strategický dokument	Vazba koncepce VO
1.	<p>Koncepce MK 2016–2022:</p> <p>TP 1.1. Výzkum a jeho uplatnění – historické vědní obory DTP a), e) výzkum sociální a historické kontinuity (diskontinuity), vytváření metod dokumentace a prezentace paměťové kultury národa</p> <p>TP 2.1 Výzkum a jeho uplatnění – kulturní dědictví a území s historickými hodnotami (str. 41) DTP b) výzkum a vývoj nástrojů pro identifikaci, dokumentaci a evidenci nemovitého a movitého kulturního dědictví s využitím nových technologií, které posílí integraci ekonomického uplatnění kulturního dědictví ve společnosti</p>	<p>Koncepce UPM naplňuje tyto cíle např. zaměřením na dokumentaci osudů sbírek v proměnách střeoevropského prostoru (oblast 3a, Lannova sbírka skla) nebo zpracováním životních osudů židovských podnikatelů (oblast 6b, zpracování pramenů k osobnosti Bohumila Bondyho).</p> <p>Uvedeným prioritám se věnuje např. oblast 1a (vytvoření specializované mapy umožňující dokumentaci unikátních nábytkových kusů v zámeckých mobiliárních fondech), oblast 2b (nástroje dokumentace bytového interiéru z období socialismu), oblast 3 (databáze Lannovy sbírky skla) nebo oblast 4 – výzkum produkce světoznámé firmy Ascher (českého původu).</p>

<p>2. Státní kulturní politika</p> <p>1.1.1 Využit významných výročí k posílení národní identity občanů a k budování vědomí odpovědnosti za zděděné i vytvářené hodnoty</p> <p>4.1 Podporovat kulturní a kreativní odvětví (obdobně Koncepce rozvoje muzejnictví v ČR, bod 3.2.5.5)</p> <p>4.5.1 Podporovat zahraniční prezentaci českého profesionálního i neprofesionálního umění, kulturního dědictví a kultury</p>	<p>Koncepce UPM počítá např. s důležitým projektem k výročí listopadových událostí (Kořeny svobody 1985–1995, oblast 5) nebo s připomenutím stého výročí založení významné instituce designu – Svazu československého díla.</p> <p>Celá oblast 2 zaměřená na výzkum designu je přímým naplněním strategické podpory kulturních a kreativních odvětví, mj. identifikací hodnot a specifik designu v českých zemích (český kubismus), propagací kvalitního designu českého skla či oděvní módy (oblast 3 a 4) a mnoha dalšími cíli.</p> <p>Viz projekty připravované ve spolupráci se zahraničními partnery a určené mezinárodní prezentaci českého kulturního dědictví: např. výstava Josef Sudek, Ascher (oblast 5 a 4), publikace o Trienále v Miláně (oblast 2a) a další.</p>
--	---

4. Podmínky a předpoklady VO

V období 2019–2023 bude možné efektivně využít nové podmínky pro vědeckovýzkumnou práci, které si muzeum připravilo realizací dvou investičních záměrů v letech 2014–2017 (rekonstrukce historické budovy a výstavba nového Centrálního depozitáře), přestěhováním sbírkových fondů a archivu, a také novým zprovozněním odborné uměnovědné knihovny UPM. Možnost využít bohatých sbírkových fondů muzea, nově digitalizovaných v systému Museion, i dokumentačních fondů, shromažďovaných sbírkovými odděleními, je silnou stránkou dalšího rozvoje vědecké práce muzea. Nově zařízená odborná pracoviště kurátorů, restaurátorů a dalších odborných pracovníků kromě toho umožňují využít kvalitní informační a technologické zázemí, zahrnující počítačové vybavení, interní výzkumné databáze i přístupy k licencovaným zdrojům.

Stejně významnou výzkumnou infrastrukturou, poskytující cenné informační zdroje a související odborné služby, je Knihovna Uměleckoprůmyslového musea v Praze, která představuje v ČR největší veřejnou odbornou knihovnu specializovanou na volné a užité umění, architekturu a design. V současné době čítá její fond cca 190.000 svazků, zahrnujících odborné monografie, časopisy, výstavní a aukční katalogy. Díky přechodu knihovny na novou verzi knihovní systému Verbis byla zefektivněna katalogizace, přizpůsobena knihovnickým standardům, zlepšena spolupráce s knihovnami v rámci Oborové brány ART, a tím také zkvalitněny služby čtenářům.

Institucionální podpora bude určena především k financování projektů s vysokou mírou excelence a mezinárodním významem, jaký má např. výzkum českého uměleckého skla nebo české fotografie (viz charakteristika oblastí v bodě III). Důležitým kritériem bude též veřejné uplatnění výsledků formou výstav či publikací určených nejen vědecké komunitě, ale i širší laické veřejnosti.

Důležitým předpokladem realizace koncepčních cílů je prohlubování kvalifikační struktury pracovníků a mezigenerační obměna řešitelských týmů (viz bod II.8.2), stejně jako posilování motivačních nástrojů. Rozdělování podpory předpokládá vytvoření a zdokonalování interních nástrojů hodnocení efektivity a přínosů výzkumné práce. Tomuto koncepčnímu cíli také slouží změny organizační struktury muzea a posílení oblasti VVI vytvořením samostatného oddělení výzkumu s pozicí vědeckého tajemníka a koordinátora projektů (od roku 2018).

II. 3 Požadovaná IP DKRVO

Tab. II. 3. 1: Požadovaná IP DKRVO na léta 2019–2023 (tis. Kč)

Náklady a výdaje (v tis. Kč / rok)	2019	2020	2021	2022	2023	Celkem
A. výdaje na pořízení dlouhodobého hmotného a nehmotného majetku	0	0	0	0	0	0
B. neinvestiční (provozní) náklady celkem	4656	4656	5062	5476	5476	25326
- z toho: platy zaměstnanců	2250	2250	2400	2550	2550	12000
- z toho: OON	120	120	130	130	130	630
Celkem (A+B)	4656	4656	5062	5476	5476	25326
Přepočtený počet pracovních míst osob podílejících se na řešení cílů IP DKRVO	4,5	4,5	4,8	5,1	5,1	24

Komentář k využití navýšené IP:

1. Platy zaměstnanců: navýšená částka bude využita v letech 2021-2023 k posílení mzdového fondu, nezbytnému především vzhledem k růstu mzdových tarifů u výzkumných pracovníků a dalších zaměstnanců dle nařízení vlády. V letech 2018-2020 došlo v UPM k nárůstu tabulkových platů celkem o 20,27 % (za rok 2019 – 11,66 %, za rok 2020 – 8,61%) a tyto zvýšené výdaje se týkaly i platů osob podílejících se na cílech DKRVO. Nárůst musel být dosud plně hrazen z vlastních rozpočtových prostředků, a proto navýšení IP v letech 2021-2023 částečně sníží zátěž rozpočtového dofinancování platů při plánovaných 4,8 (5,1) úvazcích. Kromě toho budou prostředky využity též na personální posílení výzkumu v souvislosti s rozšířením výzkumného pole a výsledků v oblasti 2 a 3 (cíle 2.1b, 2.1, 3.1 a 3.2), vyžadujícím větší objem dokumentačních prací, zahraničních rešerší, editace textů apod.

2. Neinvestiční náklady: v roce 2021 bude částka určena v první řadě na krytí nákladů nově doplněného výzkumného cíle 2.1b (a s ním spojeného nového výsledku B) a dále na náklady extenzivnějšího řešení cílů 3.1 a 5 (projekty Lanna a Sudek). Realizace výzkumu a plánovaných výstupů v těchto oblastech mnohonásobně přesahuje možnou dotaci z IP DKRVO, pro upřesnění např. jen náklady publikace a rozsáhlé výstavy děl Josefa Sudka jsou rozpočtovány na 2,3 mil. Kč (cca 60% tedy nutno i po zvýšení dotace hradit z vlastního rozpočtu). V roce 2022 budou navýšeny prostředky na náročné publikační výsledky cílů 2.1 a 3.1 (projekty Podhajska a Lanna), jejichž realizace předpokládá též rozsáhlejší zahraniční rešerše (zvláště potřebné u nově doplněného výsledku cíle 3.1). V roce 2023 budou obdobně posíleny prostředky na služby a cestovné v případě cílů 2.1, 2.2, 3.1 a 3.2 (projekty Južnič, Dětský svět, Lanna a Lobmeyr – poslední cíl a výsledek nově doplněn). I v tomto případě se bude jednat o dofinancování nákladů grafického a DTP zpracování, editace textů a tisku publikací, stejně jako

o navýšení nákladů na prohloubený zahraniční výzkum a dokumentaci (zvláště potřebný u dílčích cílů 2.1, 3.1 a 3.2).

Tab. II. 3. 2: Specifikace výdajů na pořízení dlouhodobého hmotného a nehmotného majetku IP DKRVO na léta 2019–2023 (tis. Kč)

č.	Věcná specifikace investice (dlouhodobého hmotného a nehmotného majetku)	rok	výdaje celkem (tis Kč)	výdaje z IP DKRVO (tis. Kč)
--	-----	-	0	0

Tab. II. 3. 3: Vynaložená IP DKRVO v letech 2014–2018 (tis. Kč) – včetně navýšení podpory z NNV

Náklady a výdaje (v tis. Kč / rok)	2014	2015	2016	2017	2018	Celkem
Celkem	3258	5978	6573	4430	4764	250003

II. 4 Další náklady na výzkum VO

Tab. II. 4: Projekty VaV a další výzkumné aktivity VO s výjimkou IP DKRVO

Projekty VaV aj. VaV aktivity (v tis. Kč)	Specifikace	2017	2018	2019	2020	2021	2022	2023
A. Nehospodářské činnosti výzkumné organizace ve VaV								
Projekty v programech MK (NAKI, NAKI II)	skutečnost	<u>DF13P01OVV018</u>	3254	0	0	0	0	0
		<u>DG18P02OVV011</u>	0	2859	2797	3400	2743	3421
	předpoklad	Identifikace a péče o syntetické polymery ve sbírkách	0	0	0	3500	3200	4200
Projekty jiných poskytovatelů podporované ze SR VaVaI	skutečnost	<u>GA16-01866S</u>	910	0	0	0	0	0
		<u>GA 18-26664S</u>	0	460	504	926	0	0
		<u>TL01000473</u>	0	338	722	1278	1028	0
	předpoklad	Životní styl a kultura pozdního rokoka v českých zemích	0	0	0	0	570	470
Veřejné zakázky ve VaV pro státní správu	skutečnost	---	0	0	0	0	0	0
	předpoklad	---	0	0	0	0	0	0
Projekty z ESIF (OP VVV apod.)	skutečnost	---	0	0	0	0	0	0
	předpoklad	Muzejní edukace a celoživotní vzdělávání v UPM	0	0	0	700	800	500
Projekty mezinárodní spolupráce ve VaV	skutečnost	Historické tapiserie a textil ze sbírky UPM v Praze – Konzervace a prezentace, Fondy EHP a Norska, program CZ-06 Kultura	629	0	0	0	0	0
		Ceramics and Its Dimensions, program Creative Europe – European Commission	7	300	0	0	0	0
	předpoklad	Šlechtický rod Geymüllerů – česko-rakouský projekt bilaterální spolupráce	0	0	0	900	2500	1500

VaV aktivity podpořené z rozpočtu krajů, měst a obcí	skutečnost	---	0	0	0	0	0	0	0
	předpoklad	---	0	0	0	0	0	0	0
Projekty kolaborativního výzkumu (výše neuvedené)	skutečnost	---	0	0	0	0	0	0	0
	předpoklad	---	0	0	0	0	0	0	0
Veřejné vzdělávání	skutečnost	---	0	0	0	0	0	0	0
	předpoklad	realizace akreditovaných vzdělávacích programů společně s VŠUP a FF UK	0	0	50	50	120	120	120
Veřejné šíření výsledků výzkumu	skutečnost	publikační, výstavní, přednášková, edukační a další osvětová činnost UPM	9154	0	0	0	0	0	0
	předpoklad	dtto	0	12700	14000	12000	12000	12000	12000
Další výše neuvedené nehmotné aktivity VaV	skutečnost	nezávislý výzkum z vlastních zdrojů VO	3250	0	0	0	0	0	0
	předpoklad	dtto	0	3600	4000	4000	4000	4000	4000
Transfer znalostí	skutečnost	---	0	0	0	0	0	0	0
	předpoklad	---	0	0	0	0	0	0	0
B. Vedlejší hospodářské činnosti VO									
Smluvní výzkum	skutečnost	---	0	0	0	0	0	0	0
	předpoklad	---	0	0	0	0	0	0	0
Poskytování výzkumných služeb	skutečnost	---	0	0	0	0	0	0	0
	předpoklad	---	0	0	0	0	0	0	0
Pronájem výzkumného vybavení či laboratoří	skutečnost	---	0	0	0	0	0	0	0
	předpoklad	---	0	0	0	0	0	0	0
C. Hospodářské činnosti ve VaV, kde VO vystupuje jako podnik									
Projekty programů jiných poskytovatelů (např. OP PIK)	skutečnost	---	0	0	0	0	0	0	0
	předpoklad	---	0	0	0	0	0	0	0
Komerční aktivity na kapacitách VaV (např. malosériová výroba)	skutečnost	---	0	0	0	0	0	0	0
	předpoklad	---	0	0	0	0	0	0	0

Vzdělávání prováděné jako HČ	skutečnost		0	0	0	0	0	0	0
	předpoklad		0	0	0	0	0	0	0
CELKEM	skutečnost		17204	3957	4023	5604	3771	3421	0
	předpoklad		0	16300	18050	21150	23190	22790	16920
	CELKEM		17204	20257	22073	26754	26961	26211	16920

Komentář:

UPM bylo v letech 2017 a 2018 příjemcem podpory dvou projektů programu NAKI (MK ČR). Úspěšně dokončilo projekt [DF13P01OVV018](#) (Panelová sídliště v České republice jako součást městského životního prostředí: Zhodnocení a prezentace jejich obytného potenciálu) a v roce 2018 nově zahájilo řešení projektu [DG18P02OVV011](#), zaměřeného na plakát jako nástroj komunikace a kulturně-historický pramen v období 1880–1938. Dále bylo příjemcem dvou grantů Grantové agentury ČR: [GA16-01866S](#) (Krásná jizba 1927–1948. Design a bytová kultura) a nově [GA 18-26664S](#) (Svaz československého díla /1914, 1920–1948/. Reformní hnutí za moderní bydlení). V roce 2017 byl vydáním publikace dokončen rovněž grant GAČR č. [GPP409/12/P847](#) (Antonín Kybal – cesty designu a textilní tvorby 20.–60. let 20. století), avšak v tabulce II.4 jej neuvádíme, neboť čerpání dotace bylo uzavřeno v předchozím období. V oblasti aplikovaného výzkumu bylo započato řešení grantového úkolu podpořeného Technologickou agenturou ČR v programu ÉTA ([TL01000473](#) – Vývoj a realizace prototypu chytrého sedacího nábytku pro novou stálou expozici designu Uměleckoprůmyslového muzea v Praze).

Mezinárodní spolupráce se realizovala prostřednictvím grantu Historické tapiserie a textil ze sbírky Uměleckoprůmyslového muzea v Praze – konzervace a prezentace, podpořeného EHP a Norskými fondy v programu CZ06 – Kultura (podrobněji viz bod II.5.1). UPM se podílelo též na dokumentaci minulosti a současnosti evropské keramiky v projektu *Ceramics and its Dimensions*, uskutečněném s podporou Evropské komise. Do přehledu nákladů výzkumu byly dále započítány náklady spojené s veřejným šířením výsledků výzkumu formou publikací a výstav, s edukační a osvětovou činností, pořádáním odborných konferencí a přednášek, provozováním veřejných databází (včetně katalogu knihovny UPM) a dalších informačních zdrojů. Transfer znalostí z výzkumné do aplikační sféry neuvádíme samostatně (nejde o prodej licencí) a zahrnujeme jej do projektů aplikovaného výzkumu.

Pro nadcházející období je plánováno podání žádostí o podporu v rámci další výzvy v programu NAKI, v operačním programu Výzkum, vývoj a vzdělávání (ESIF), ve veřejné soutěži GAČR a podle nově připravovaných propozic též v pokračujícím programu Kreativní Evropa (společný bilaterální projekt s MAK Wien). Předpokládá se též podíl muzea na realizaci připravovaného akreditovaného vzdělávacího programu Restaurování a konzervování (na základě smlouvy s Vysokou školou uměleckoprůmyslovou v Praze) a na studijních programech magisterského oboru dějin umění ve spolupráci s Ústavem pro dějiny umění Filozofické fakulty UK.

II. 5 Mezinárodní výzkumná spolupráce VO

Uměleckoprůmyslové museum v Praze se od svého založení podílelo a podílí na rozvíjení úzké mezinárodní kooperace především s dalšími evropskými muzei užitého umění (Vídeň, Londýn, Berlín, Mnichov, Frankfurt n. M. aj.) a stalo se významným činitelem na poli československé a české kulturní diplomacie. Tuto roli dokládají dále uvedené projekty realizované v posledních 5 letech s více než 30 zahraničními partnery z Evropy, východní Asie a Severní Ameriky.

1. Mezinárodní spolupráce ve výzkumu

V rámci dotačního programu Norských fondů, realizovaného na základě dohod ČR a donorských států EHP a Norska, získalo UPM podporu projektu Historické tapiserie a textil ze sbírky UPM v Praze – Konzervace a prezentace (v letech 2015–2017). Přestože jeho těžiště spočívalo v oblasti péče o kulturní dědictví, podíl výzkumné práce byl rovněž podstatný a pro UPM přínosný. Projekt se zaměřil na průzkum historických textilních technik a restaurování sedmi unikátních tapiserií 16.–18. století (doplňených liturgickými textiliemi 15. –20. století) ze sbírek UPM. Součástí postupu bylo stanovení metodologie restaurátorských zásahů i zpracování problematiky preventivní konzervace a ochrany citlivých textilních materiálů. Na realizaci grantového úkolu muzeum získalo z Norských fondů dotaci ve výši 8 357 118 Kč. Zahraničním partnerem muzea bylo Univerzitní muzeum v Bergenu (University Museum of Bergen) a Univerzita v Bergenu. Výsledky grantu byly prezentovány na dvou výstavách UPM uspořádaných v zámeckých objektech ve Valašském Meziříčí a Jindřichově Hradci (srov. podrobněji <http://www.upm.cz/index.php?page=123&language=cz&year=2016&id=283&img=1692>), na mezinárodním odborném workshopu a v doprovodné publikaci.

Pro nadcházející období bude klíčovou aktivitou muzea dojednanou na bilaterální mezivládní úrovni odborná příprava a realizace české účasti na Trienále užitého umění a designu v Miláně v roce 2019, kterou bylo muzeum oficiálně pověřeno. Náklady v předpokládané výši ca 2 200 tis. Kč jsou muzeu hrazeny vládní dotací. Koncepce expozice, schválená pořadatelskou institucí Triennale di Milano, vyjde z aktuálního výzkumu sociálních a ekonomických aspektů designu (včetně otázek udržitelného rozvoje, bidesignu a futuristických vizí) a naváže na slavnou, téměř stoletou tradici československé účasti na těchto přehlídkách.

Další projekty mezinárodní odborné spolupráce se zahraničními organizacemi a jejich přínosy uvádíme v bodě II.5.4, avšak i jejich uskutečnění bylo často diplomaticky podpořeno existencí mezivládních kulturních dohod, jako v případě výstav UPM v ČLR nebo Korejské republice.

2. Kolektivní členství VO v nevládních mezinárodních organizacích VaVaI

Dlouhodobě je muzeum aktivní v odborných komisích Mezinárodní rady muzeí ICOM – jako je GLASS (International Committee for Museums and Collections of Glass), COSTUME (International Committee for Museums and Collections of Costume) a především v ICOM-ICDAD (International Committee for Decorative Arts and Design), kde ředitelka muzea Helena Koenigsmarková zahájila druhé období předsednictví v této komisi: <http://www.icom-icdad.com>. Muzeum mělo zároveň výrazné zastoupení v národních orgánech ICOM, v letech 2012–2015 byl předsedou Českého výboru ICOM Milan Hlaveš a poté Martina Lehmannová. V roce 2015 také započala úzká spolupráce mezi představiteli Muzeí užitého umění a designu v celoevropském měřítku (AAD). Ředitelka se stala zástupcem úzké rady za centrální a východní Evropu, setkání se konají dvakrát ročně v některém z muzeí, takže zde je oboustranná možnost rozšíření povědomí o stavu a koncepci muzejnictví v jednotlivých zemích.

Muzeum má velký podíl na činnosti evropské společnosti Light and Glass (European Society and Documentation Centre for Chandeliers, Light and Lighting), zabývající se dějinami osvětlování a svítidel. Ředitelka muzea je prezidentkou společnosti, v loňském roce se v UPM konalo výroční zasedání této organizace (<http://www.lightandglass.eu/>).

Tradiční je zastoupení muzea v mezinárodních společnostech zaměřených na dějiny sklářství. Kurátoři se pravidelně účastní akcí AIHV (L'Association internationale pour l'histoire du verre), přednášejí na kongresech asociace a publikují v jejích sbornících (viz bod III.1). Institucionální kontakty jsou udržovány i v oblasti keramické tvorby (AIC – l'Académie Internationale de la Céramique) a dějin oděvní módy (Gesellschaft für historische Waffen- und Kostümkunde). Muzeum také participuje v síti evropských muzeí NEMO a na akcích muzejního networku MUSCON, z něž se stala významná platforma, která podporuje sdílení odborných projektů evropských i zámořských muzeí (<http://www.muscon.org/>).

3. Individuální členství zástupců VO v nevládních mezinárodních organizacích VaVaI

Více než třetina kurátorů sbírek je zároveň individuálními členy Mezinárodní rady muzeí ICOM (<https://icom.museum/en>) a podílí se na práci jeho komisí (ICDAD, GLASS, COSTUME, v minulých letech též DEMHIST nebo ICOM-CC – Committee for Conservation). Zvláště aktivními členy byli kromě ředitelky muzea např. E. Uchalová, K. Hlaváčková, M. Hlaveš nebo H. Brožková. Obdobně je tomu v případě dalších profesních sdružení, vědeckých společností a odborných networků (AIHV, Light and Glass, MUSCON, ICBS – Mezinárodní komitét Modrý štít a dalších). Ředitelka muzea byla jmenována spolupracovnicí Corning Glass Musea (stát New

York). Za zmínku stojí také angažovanost kurátorů v porotách a komisích řady mezinárodních symposií a soutěží (IGS International Glass Symposium, The Coburger Prize for Contemporary Glass, Toyama Glass Competition, International Trienal of Tapestry Lodž).

4. Smlouvy nebo společné projekty VO se zahraničními organizacemi zabývajícími se VaVaI

Hodnocené období bylo pro muzeum výjimečné z hlediska rozsáhlé mezinárodní kulturní výměny, díky níž se podařilo představit bohaté muzejní sbírky na mnoha místech v Evropě i na Dálném východě. Na základě smluv UPM o odborné spolupráci s řadou zahraničních partnerů byly připraveny a realizovány například výstavy českého historického a moderního skla v Japonsku, Číně a Jižní Koreji, výstava umění secese v italském Terstu (Miramare) nebo reprezentativní přehlídka díla Alfonse Muchy a jeho současníků v jihočínském Kantonu. Ke všem uvedeným výstavám byly vydány doprovodné vědecké monografie nebo kritické katalogy (výsledky figurující v hodnocení VO a v registru RIV).

Vzhledem ke značnému rozsahu spolupráce Uměleckoprůmyslového musea v Praze se zahraničními organizacemi uvádíme na tomto místě jen přehled vybraných významnějších odborných projektů (publikací, výstav, grantů) z posledních pěti let:

- Pinakothek der Moderne – Die Neue Sammlung, München (SRN): *Jablonec '68. 1. Internationales Silberschmuck-Symposium*, 2018, výzkumný projekt ve spolupráci s UPM, výstupy a přínos: výstava v Pinakothek der Moderne v Mnichově, vydání kritického katalogu v rozsahu 206 s. (náklady hrazeny přímo německou stranou), za UPM spoluautorkou Petra Matějovičová, <https://dnstdm.de/jablonec-68-1-internationales-silberschmucksymposium/>
- Porzellanikon – Staatliches Museum für Porzellan, Hohenberg a. d. Eger /Selb (SRN) a partneři z Velké Británie, Irska, Itálie, Slovinska, Finska a dalších zemí: *Ceramics and its Dimensions*, grant EU (Creative Europe Programme, EAC/S16/201), období 2014–2018, celkový rozpočet projektu 1,934,309 EUR, přínos: účast UPM v modulu 2 (výstava ve Faenze v Itálii) a 6 (putovní výstava doplněná o práce českých keramiků a edukační program), <http://www.upm.cz/index.php?language=cz&page=123&year=2018&id=333>, rovněž <http://ceramicsanditsdimensions.eu/>
- Museo storico del Castello di Miramare, Terst (Itálie): *Il Liberty e la rivoluzione europea delle arti Dal Museo delle Arti Decorative di Praga*, 2017, náklady hrazené italskou stranou cca 70 000 EUR, výstupem a přínosem výstava UPM na zámku Miramare u Terstu, rozsah 220 exponátů ze sbírky UPM, návštěvnost 157 000 návštěvníků, vydání kritického katalogu, <http://www.arte.it/calendario-arte/trieste/mostra-il-liberty-e-la-rivoluzione-europea-delle-arti-dal-museo-delle-arti-decorative-di-praga-40565>
- Gutenberg-Museum, Mainz (SRN): *Futura – Die Schrift*, 2017, výzkum ve spolupráci s UPM, spoluautorkou Iva Knobloch, přínos: odborný podíl na výstavě v Gutenbergově muzeu v Mohuči a na stejnojmenné vědecké publikaci vydané v nakladatelství Arnoldsche Verlagsanstalt, <https://bauertypes.com/futura-die-schrift/>
- Guangdong Museum, Guangzhou (Čína): *Alfons Mucha and the Others Treasures of Art*

Nouveau, 2017, výstupem výstava Uměleckoprůmyslového musea v Praze a Galerie hlavního města Prahy, rozsah cca 300 sbírkových předmětů, z toho 120 exponátů z UPM, v pojistné hodnotě 387 350 EUR, celkem 320 000 návštěvníků, vydán odborný katalog, https://www.mzv.cz/beijing/en/political_affairs/culture/mucha_and_the_otherstreasures_of_art.html

- Comenius Museum, Naarden (Nizozemí): *Jaroslav Horejc / Master of Prague Art Deco / Art in the Service of the State*, 2017–2018, výstupem výstava UPM uspořádaná společně s Muzeem J. A. Komenského v Uherském Brodě, návštěvnost 5900 návštěvníků, https://www.comeniusmuseum.nl/news.php?news_id=424
- Metropolitan Museum of Art, New York – Kunsthistorisches Museum, Wien: *The Thun-Hohenstein Albums, The art of the armorer in late medieval and Renaissance Augsburg: The rediscovery of the Thun sketchbooks*, 2015–2016, společný výzkumný a publikační projekt s UPM, výstupem a přínosem byla edice renesančních vzorníků brnění ze sbírky UPM v renomovaném mezinárodním časopise *Jahrbuch des Kunsthistorischen Museums*, <https://www.degruyter.com/viewbooktoc/product/487845>
- Galerie Belvedere Wien (Rakousko): *Kubismus – Konstruktivismus – Formkunst*, 2016, výzkumný projekt ve spolupráci s UPM, náklady hrazeny přímo rakouským pořadatelem a nakladatelem, výstupem výstava a vědecká publikace vydaná v Prestel Verlag, <https://arthist.net/reviews/13246>
- Toyama Glass Art Museum, Toyama (Japonsko): *Stanislav Libenský & Jaroslava Brychtová*, 2016, výstupem výstava ve spolupráci s UPM, rozsah cca 50 exponátů ateliérového skla, doprovodná publikace, http://toyama-glass-art-museum.jp/en/wp-content/uploads/281202English_Libensky-Brychtova_Press-Release-web.pdf
- Galerie Belvedere Wien (Rakousko): *Ist das Biedermeier? Amerling, Waldmüller und mehr*, 2016, výzkumný projekt ve spolupráci s UPM, výstupem a přínosem výstava s vědeckou publikací vydanou v Prestel Verlag, <https://www.belvedere.at/biedermeier>
- Beijing Art Museum, Peking (Čína): *The Masterpieces of Glass from the MDA in Prague*, 2015, projekt ve spolupráci s 10 předními muzei umění v ČLR, výstupem výstava UPM v Pekingu s dalšími 9 reprízami, rozsah 230 exponátů v pojistné hodnotě 2 212 690 EUR, celková návštěvnost 2 304 000 návštěvníků, vydán kritický katalog, <http://www.upm.cz/index.php?language=en&page=145&year=2014&id=112&img=1575>
- Suntory Museum of Art, Tokio (Japonsko): *The Radiance of Stillness and Motion. Bohemian Glass from the Collection of the Museum of Decorative Arts in Prague*, 2014–2015, projekt UPM a Suntory Foundation for Arts ve spolupráci s Aichi Ceramic Museum a Kobe City Museum, výstupem výstava českého skla v Tokiu se dvěma reprízami, 200 exponátů z UPM v hodnotě 1 928 410 EUR, celkem 193 000 návštěvníků, vydán kritický katalog, https://www.suntory.com/sma/exhibition/2014_4/index.html
- National Museum of Korea, Soul (Jižní Korea): *The Story of Bohemian Glass*, 2015, česko-korejský projekt realizovaný Národním muzeem v Praze a UPM, výstupem výstava zahrnující 295 předmětů skla, instalace na 700 m², vydán kritický katalog v korejštině, <http://www.korea.net/NewsFocus/Culture/view?articleId=125540>

Přínosy uvedených projektů spočívají jak v oborově důležitém zpracování daných témat a jejich prezentaci na mezinárodním fóru, ve zpřístupnění kulturního dědictví a propagaci české kultury

v zahraničí, tak rovněž v oblasti ekonomických výnosů. Nejrozsáhlejší a návštěvnický nejúspěšnější projekty realizované v Itálii, Číně nebo Japonsku představovaly pro muzeum rozpočtový profit. V případě výstavy secese v Museo storico Miramare získalo UPM za odbornou přípravu výstavy „exhibition fee“ ve výši 26.810 EUR. Přibližně stejný příjem mělo muzeum z přípravy výstav českého skla v Japonsku a děl Alfonse Muchy v Guangdong Museum v Číně, více jak dvojnásobnou částku pak muzeum získalo za sérii deseti výstav českého historického a moderního skla v Pekingu a dalších čínských městech v letech 2014–2017 (po odečtení nákladů přípravy výstav a katalogu činily výnosy 1 303 000 Kč).

Pro nadcházející období je připravován například výstavní projekt Český design 20. století pro Toyama Prefectural Museum of Art and Design v Japonsku (společně s National Museum of Modern Art Kjóto) na rok 2019 nebo reprezentativní výstava fotografického díla Josefa Sudka pro Setagaya Art Museum Tokio na rok 2020.

5. Další formy mezinárodní spolupráce

Kromě vlastních či kooperativních projektů muzeum realizovalo četné zápůjčky sbírkových předmětů na výstavy do mnoha dalších světových galerií a muzeí (Paříž, Milano, Mnichov, Tokyo, Ottawa aj.). Tato kulturní výměna a partnerské kontakty často napomáhaly získávání reprodukčních a licenčních práv ze zahraničí (např. pro publikaci Design v českých zemích 1900–2000). Rozsáhlá byla spolupráce s českými centry a zastupitelskými úřady v zahraničí (Milano, Brusel, Paříž, Lucemburk, Chicago aj.) i se zahraničními nakladateli a vydavateli. Pracovníci muzea publikovali odborné texty, kromě již uvedených, také ve Francii, Španělsku, USA či Kanadě. V koprodukcí s Velvyslanectvím Bosny a Hercegoviny v ČR byla vydána monografie o Muchově výzdobě Pavilonu Bosny a Hercegoviny na Světové výstavě v Paříži 1900 v anglicko-bosenské verzi (viz bod III.1.1). Nakladatelství Scala Arts & Heritage Publishers v Londýně zařadilo katalog pražské výstavy UPM *Director's Choice* do své stejnojmenné ediční řady, věnované významným evropským sbírkám umění. Potěšujícím aspektem vědecké práce bylo uplatnění vědeckých studií v renomovaných mezinárodních časopisech (zařazených v databázích WoS, Scopus a ERIH), např. Journal of Glass Studies, Studies in Conservation, Umění, Jahrbuch des Kunsthistorischen Museums Wien a dalších.

Pracovníci muzea aktivně přispívali k šíření výsledků muzejního výzkumu na četných zahraničních konferencích a jiných přednáškových akcích. Jen v letech 2016–2017 vystoupili na vědeckých sympoziích v Německu, Švýcarsku, Itálii, Velké Británii, Rusku, Francii, Portugalsku; pro širší odbornou veřejnost přednášeli v USA, Japonsku a Číně (blíže viz výroční zprávy UPM za jednotlivé roky: <http://www.upm.cz/index.php?language=cz&page=119>).

Tyto akce významně přispívaly ke vzájemné kulturní výměně a k propagaci českého umění i muzejnictví v zahraničí. UPM bylo také hostitelem mezinárodních akcí, např. zasedání komisí ICOM nebo pracovní skupiny česko-rakouského grantového projektu *Bilateral design networks – Design innovations from the Modern Age around 1900 to the Digital Modern Age*, podpořeného Evropskou komisí v programu Interreg.

II. 6 Národní výzkumná spolupráce s jinými VO

Uměleckoprůmyslové museum jako národní paměťová instituce dlouhodobě spolupracuje prakticky se všemi výzkumnými organizacemi ČR rezortu kultury a oblasti humanitních věd (zvláště se zaměřením na kulturní historii, péči o kulturní dědictví apod.). Nejbližšími partnery v oblasti vědy a výzkumu jsou Národní galerie v Praze, Národní technické muzeum, Národní muzeum, Národní památkový ústav, Památník národního písemnictví a Moravská galerie v Brně. Se všemi těmito výzkumnými organizacemi byly v posledních pěti letech uskutečněny společné odborné projekty (výzkumné granty, výstavy, publikace). Pracovníci UPM se podíleli vlastní činností i institucionálně například na grantu GAČR: GA13-17156S – František Tkadlík (1786–1840), jehož hlavním příjemcem byla v letech 2013–2018 NG v Praze (celkové uznané náklady 2 509 tis. Kč, výstupem výstava a publikace, <http://artalk.cz/2017/03/13/tz-frantisek-tkadlik-1786-1840/>), nebo na projektu NAKI: DF13P01OVV007, zaměřeném na dokumentaci, prezentaci a ochranu historického fotografického materiálu, který realizovalo NTM v Praze a NPÚ v letech 2013–2017 (celkové náklady 27 452 tis.).

Spolupráce s NPÚ se realizovala na mnoha úrovních, od vzájemné badatelské pomoci odborných pracovníků přes výstavní zápůjčky až po partnerské projekty v oblasti výzkumu či prezentace kulturního dědictví. Nejvýznamnějšími projekty posledních let bylo vytvoření Expozice evropské kameniny ze sbírky UPM na zámku Vranov nad Dyjí (2014–2017, v rozsahu více než 1000 předmětů, <https://www.zamek-vranov.cz/cs/akce/22997-zamek-vranov-nad-dyji-evropska-kamenina-ze-sbirek-umeleckoprumsloveho-musea-v-praze>), zmíněná spolupráce na projektu NAKI, na průzkumu historického mobiliárního fondu českých zámků nebo realizace výstavy Karlštejnského pokladu z fondu UPM na hradě Karlštejn v roce 2016, prezentující kolem 300 exponátů (<https://www.npu.cz/cs/ups-praha/akce/8100-vystava-karlstejnsky-poklad-kultura-cisarskeho-dvora-karla-iv-je-prodlouzena>).

Pracovníci NPÚ se naopak podíleli na grantovém projektu UPM zaměřeném na výzkum dějin panelové architektury (grant NAKI: DF13P01OVV018, uznané náklady 14 605 tis. Kč), jehož

výsledkem byla i tvorba metodiky památkové ochrany. Spolupráce těchto institucí je tedy založena na reciprocitě, vstřícnosti a oboustranných přínosech v oblasti výzkumu i prezentace kulturního dědictví.

Obdobně tomu je ve vztazích k vysokým školám a pracovištím Akademie věd. Muzeum podpořilo Ústav dějin umění AV ČR v projektu NAKI II (DG16P02M002) v oblasti výzkumu díla Josefa Sudka (posledním výstupem výstava Topografie sutin v GHMP, cca 200 fotografií, viz <http://ghmp.cz/josef-sudek-topografie-sutin/>) a naopak využilo odborných kapacit ústavu pro vlastní odborné činnosti, např. v roce 2016 ÚDU AV ČR připravil pro UPM výstavu Lekce z karikatury. S vysokoškolskými pracovišti v oboru dějin umění jsou na základě smluv či memorand o spolupráci společně realizovány vzdělávací programy v magisterských oborech dějin umění a restaurování (VŠUP, FF UK) a projekty muzejní pedagogiky (s PedF UK).

Muzeum má úzké odborné vztahy rovněž s výzkumnými organizacemi zřizovanými kraji, například se Západočeskou galerií a Západočeským muzeem v Plzni. Kurátoři UPM zasedají ve vědeckých radách a poradních sborech těchto VO a všestranně podporují jejich výzkumné a výstavní aktivity. Díky těmto kontaktům zároveň UPM pravidelně využívá sbírek regionálních institucí pro vlastní výzkum, výstavy a publikace (připomeňme zápůjčku ZČG v Plzni do stálé expozice českého kubismu UPM). Může se zároveň opřít o znalosti a pomoc místních kurátorů, jako tomu bylo při přípravě publikace Design v českých zemích, na níž se podílelo více než padesát paměťových institucí z ČR (včetně řady VO) i zahraničí, nebo při organizaci 14 výstav Příběh paneláku v jednotlivých krajských městech ČR. Muzeum také zapojuje tyto odborníky do práce poradních sborů UPM (vědecká rada, poradní sbor pro sbírkotvornou činnost aj.).

Postavení muzea v národní oborové komunitě bylo posíleno i aktivním angažmá pracovníků muzea ve výkonných orgánech a komisích Asociace muzeí a galerií či Uměleckohistorické společnosti. Hlavní kurátor muzea byl v roce 2017 zvolen předsedou Uměleckohistorické společnosti a zastupuje ji v Radě vědeckých společností.

II. 7 Uživatelé výsledků aplikovaného výzkumu VO

Nejrozsáhlejší skupinu aplikovaných výsledků v případě UPM tvoří výstavy, které jsou určeny široké návštěvnické obci. V přehledu výsledků v části III.1 uvádíme jen malý výběr z nich (v minulých letech jsme do RIV zařazovali obvykle jen výstavy realizované v projektech NAKI).

Z hlediska návštěvnického ohlasu lze na tomto místě uvést několik nejúspěšnějších výstavních projektů UPM za poslední období:

- *Josef Koudelka: Návraty*, UPM, březen-září 2018, výstava s doprovodnou odbornou publikací, v rámci dotačního programu pro připomínku výročí roku 1968 (Společné století), k 31. 7. 2018 návštěvnost 32 000 návštěvníků
- *Bydliště: Panelové sídliště. Plány, realizace, bydlení 1945-1989*, UPM, únor-červenec 2018, výstup grantu NAKI ([DF13P01OVV018](#)), výstava s kritickým katalogem, 21 000 návštěvníků
- *Příběh paneláku*, série 14 exteriérových výstav v krajských městech a Praze, 2014-2018, výstup grantu NAKI ([DF13P01OVV018](#)), s kritickým katalogem, každou z těchto výstav shlédlo přibližně 7–12 tisíc návštěvníků (volný vstup)
- *Director's Choice. Výběr ze sbírek UPM*, listopad 2017 – duben 2018, celkem 20 150 návštěvníků
- *Secese. Vitální umění 1900*. Expozice UPM v Obecním domě v Praze, 2013-2016, s kritickým katalogem, celková návštěvnost za celé období 81 937 návštěvníků
- *František Drtikol. Z fotografického archivu*, UPM září 2013 – leden 2014, celkem 16 700 osob.

Zahraněční výstavní akce s mimořádně vysokou návštěvností byly uvedeny v bodě II.5.4 (výstavy v Itálii, Číně, Japonsku, Německu a další).

Analýza návštěvnické obce, provedená dotazníkovými výzkumy v expozicích UPM v historické budově roku 2014, v Obecním domě a v Domě U Černé Matky Boží, ukázala široké spektrum návštěvníků od předškolní a školní mládeže, pro niž je určena řada edukativních programů, až po seniory, patřící k tradičně silně zastoupené skupině se zájmem o historické sbírky muzea. Ve stálých expozicích se oproti dočasným výstavám projevovalo vyšší, někdy nadpoloviční zastoupení zahraničního publika (ze SRN, Itálie, Rakouska, Velké Británie, Španělska, USA, ČLR aj.).

Kromě výstav bylo v rámci grantů NAKI připraveno několik certifikovaných metodik. Aplikovaným výstupem grantu *Vzdělávání v oblasti kulturní identity národa* se zaměřením na muzea, galerie a školy (NAKI, [DF11P01OVV025](#)) byly tři metodiky z oblasti muzejní pedagogiky, a to pro mateřské, základní a střední školy ([RIV/00216208:11410/14:10210812](#), [RIV/00216208:11410/14:10210813](#), [RIV/00216208:11410/14:10210814](#)), vzniklé ve spolupráci s katedrou výtvarné výchovy PedF UK a uplatněné v roce 2014. Na jejich využití byla v roce 2015 uzavřena smlouva s Moravským zemským muzeem. Ekonomickým parametrem metodik bylo zvýšení návštěvnosti muzea, zvláště ze strany mládeže, díky inovativním přístupům v oblasti muzejní a galerijní edukace. Výsledek je však užíván v muzejní a galerijní praxi (včetně muzejní edukace v UPM) bez omezení okruhu uživatelů.

V rámci grantu *Panelová sídliště v České republice* jako součást městského životního prostředí

(NAKI, DF13P01OVV018) vznikla v roce 2017 specializovaná *Mapa sídlišť: Vybraná sídliště v českých zemích 1945-1989*. Mapa slouží odborné i laické veřejnosti jako přehledná informační báze s podrobnými pasporty sídlišť celé ČR a je veřejně přístupná na webových stránkách projektu (<http://www.panelaci.cz/stranka/o-mape>). Další metodiky a památkové postupy, věnované ochraně sídlištní architektury a určené pro využití v památkové péči (pro pracovníky NPÚ a orgány státní správy), jsou nyní v procesu certifikace.

Ohlas u veřejnosti je významným indikátorem využití i ostatních výsledků výzkumu UPM, např. publikací. Na tomto místě lze připomenout, že řada vědeckých publikací UPM získala v posledních letech ocenění v národních soutěžích, například kniha *Design v českých zemích 1900–2000* uspěla v roce 2017 v Národní soutěži Gloria musaealis, kde získala Cenu ministra kultury v kategorii Nejlepší muzejní publikace roku, nebo dvoudílná publikace *Paneláci* zvítězila v letošním roce v soutěži Magnesia Litera a dostala cenu Litera za naučnou literaturu.

II. 8 Popularizace, lidské zdroje a další specifické výzkumné aktivity

1. Popularizace

Vzhledem k zaměření UPM je veškerá výzkumná aktivita organizace úzce provázána s prezentační činností (hlavně přípravou výstav), na níž se podílejí všichni kurátoři, restaurátoři a další odborní pracovníci a organizačně ji zajišťuje samostatné oddělení muzea. Výstavy UPM jsou završením předchozího výzkumu (průzkumu sbírek či jiných fondů, zpracování, interpretace) a zároveň příležitostí představit výsledky vědeckovýzkumné a sbírkotvorné (akviziční) práce široké veřejnosti. Jsou významnou popularizační aktivitou, která seznamuje publikum s muzejní prací a sbírkami, propaguje UPM a zároveň má vzdělávací a osvětový charakter.

V posledních 5 letech muzeum připravilo více než šedesát vlastních výstav v ČR a zahraničí, na mnoha dalších se odborně podílelo. Nejvýznamnější zahraniční prezentace jsou popsány v bodě II.5.4 (výstavy v Itálii, Japonsku, Číně též v části III.1), včetně některých webových odkazů na tyto projekty. Domácí výstavy posledního období s nejvyšším návštěvnickým ohlasem jsme uvedli v bodě II.7. Vzhledem ke značnému rozsahu výstavní činnosti UPM přikládáme v příloze podrobnější přehled a charakteristiku těchto výstav či publikací s osvětovým, vzdělávacím a popularizačním přesahem (viz Dokumentace – Příloha č. 3 Koncepce VO).

Převážná část uvedených aktivit oslovovala širší veřejnost a rovněž poměrně úspěšně poutala pozornost médií (veřejnoprávních i soukromých). Komunikace s veřejností a médii tvoří zcela samozřejmou součást odborné práce muzea a přispívá k jejímu novinářskému ohlasu jak

v tištěných médiích a jejich elektronických verzích (Lidové noviny, Právo, MF Dnes, Respekt, Reflex, Týden), tak v rozhlasu a TV. Je potěšitelné, že většině publikací či výstav UPM se věnovala – díky aktivitě kurátorů a PR oddělení muzea – také Česká televize (Události v kultuře, Z metropole) a Český rozhlas (Mozaika, Host Radiožurnálu, Odpoledne s Dvojkou atd.).

V následujícím přehledu uvádíme výběr některých těchto ohlasů (recenzí, komentářů, reportáží a rozhovorů) věnovaných významnějším výstavním a publikačním projektům UPM v posledních letech:

- Konstantina Hlaváčková, *Móda za železnou oponou* (odborná kniha 2017)

[https://www.ceskatelevize.cz/ivysilani/1097206490-udalosti-v-](https://www.ceskatelevize.cz/ivysilani/1097206490-udalosti-v-kulture/217411000120116/obsah/516373-moda-za-zeleznou-oponou)

[kulture/217411000120116/obsah/516373-moda-za-zeleznou-oponou](https://www.ceskatelevize.cz/ivysilani/1097206490-udalosti-v-kulture/217411000120116/obsah/516373-moda-za-zeleznou-oponou)

[http://www.czechdesign.cz/temata-a-rubriky/narod-obleceny-do-krepilonu-dederonu-a-](http://www.czechdesign.cz/temata-a-rubriky/narod-obleceny-do-krepilonu-dederonu-a-komunismu-aneb-moda-za-zeleznou-oponou)

[komunismu-aneb-moda-za-zeleznou-oponou](http://www.czechdesign.cz/temata-a-rubriky/narod-obleceny-do-krepilonu-dederonu-a-komunismu-aneb-moda-za-zeleznou-oponou)

[https://www.ceskatelevize.cz/ivysilani/10441287766-studio-6-](https://www.ceskatelevize.cz/ivysilani/10441287766-studio-6-vikend/217411010120114/obsah/515997-moda-za-zeleznou-oponou)

[vikend/217411010120114/obsah/515997-moda-za-zeleznou-oponou](https://www.ceskatelevize.cz/ivysilani/10441287766-studio-6-vikend/217411010120114/obsah/515997-moda-za-zeleznou-oponou)

- Lucie Skřivánková (ed.), *Panelová sídliště* (projekt NAKI 2014–2017: výstavy, kritické katalogy, odborné knihy, články, metodiky)

<http://www.panelaci.cz/stranka/rozhlas-televize>

<http://www.panelaci.cz/stranka/noviny-casopisy>

- Iva Knobloch – Radim Vondráček (eds.): *Design v českých zemích 1900–2000* (odborná kniha 2016)

[https://www.ceskatelevize.cz/ivysilani/1097206490-udalosti-v-](https://www.ceskatelevize.cz/ivysilani/1097206490-udalosti-v-kulture/217411000120110/obsah/515211-design-v-ceskych-zemich-1900-az-2000)

[kulture/217411000120110/obsah/515211-design-v-ceskych-zemich-1900-az-2000](https://www.ceskatelevize.cz/ivysilani/1097206490-udalosti-v-kulture/217411000120110/obsah/515211-design-v-ceskych-zemich-1900-az-2000)

[http://www.czechdesign.cz/temata-a-rubriky/predmety-ktere-tvori-nasi-kulturni-pamet-aneb-](http://www.czechdesign.cz/temata-a-rubriky/predmety-ktere-tvori-nasi-kulturni-pamet-aneb-design-v-ceskych-zemich-19002000)

[design-v-ceskych-zemich-19002000](http://www.czechdesign.cz/temata-a-rubriky/predmety-ktere-tvori-nasi-kulturni-pamet-aneb-design-v-ceskych-zemich-19002000)

<https://www.respekt.cz/tydenik/2017/21/stoleti-s-hrdiny-modernity>

- Lucie Vlčková – Radim Vondráček (eds.): *Il Liberty e la rivoluzione delle arti* (výstava s kritickým katalogem, Castello Miramare, Itálie, 2017)

<http://www.civitatrevenezie.it/it-it/gestione-mostre-musei-organizzazione/mostre/il-liberty>

<http://www.artslife.com/2017/09/19/il-liberty-e-la-rivoluzione-europea-delle-arti-a-trieste/>

<https://www.ilfoglio.it/magazine/2017/07/17/news/il-liberty-ritrovato-144784/>

- Eva Uchalová: *Oldřich Rosenbaum* (odborná kniha 2017 a další výzkumné projekty)

<https://www.youtube.com/watch?v=JqIM1FgqI-k>

- Lucie Vlčková: *Antonín Kybal* (odborná kniha 2016)

<http://www.czechdesign.cz/temata-a-rubriky/textil-se-nenavrhuje-textil-se-tka-vychazi-300->

[stran-o-mimoradnem-vytvarnikovi](#)

- Jan Schöttner (ed.): Radiance of Stillness nad Motion. Bohemian Glass from the Collection of the Museum of Decorative Arts in Prague, Tokyo, 2014–2015 (výstava s kritickým katalogem)

<http://100tokyo.jp/events/the-radiance-of-stillness-and-motion>

https://www.suntory.com/sma/exhibition/2014_4/display.html

- Lucie Vlčková et al.: Český kubismus (expoze UPM v Domě U Černé Matky Boží, 2015)

<https://artsandculture.google.com/partner/museum-of-decorative-arts-in-prague>.

https://www.lidovky.cz/jak-se-sedi-na-kubisticke-zidli-novou-expozici-ceskeho-kubismu-priblizuje-kuratorka-gnp-/kultura.aspx?c=A151230_174350_In_kultura_hep

Další odkazy na zprávy a články o projektech UPM uvádíme též v Příloze č. 3 Koncepce VO.

Nezbytnou součástí odborných aktivit muzea je jejich pravidelné zveřejňování na webových stránkách muzea, webu Ministerstva kultury ČR, Asociace muzeí a galerií, Uměleckohistorické společnosti nebo kulturních informačních portálech (Artalk.cz, czechdesign.cz a jiných). K rozsáhlejším projektům byly vytvořeny samostatné webové stránky (<http://www.panelaci.cz> nebo <http://www.czkubismus.cz>), případně facebookové profily (Moje secese) a další platformy. Muzeum propaguje a popularizuje svou odbornou činnost také prostřednictvím domácích a mezinárodních přehlídek (Designblok, Triennale di Milano), muzejních networků (MUSCON), návštěvnickými akcemi typu Pražská muzejní noc či Open Square (<http://opensquare.ff.cuni.cz/>). UPM se zapojilo do mezinárodního projektu Google Arts Project, kde má svůj vlastní profil:

<https://artsandculture.google.com/partner/museum-of-decorative-arts-in-prague>.

Na práci s veřejností a popularizaci vědeckého výzkumu je zaměřena systematická edukační činnost muzea. Každoročně muzeum připraví kolem 40–50 edukačních akcí a programů, nejčastěji k probíhajícím výstavám (přednášek, diskusí, workshopů, dětských dílen), včetně doprovodných tiskovin (samoobslužných pracovních listů, mapek, letáků). Ukázky pracovních listů jsou dostupné na webu (http://www.panelaci.cz/sites/default/files/pracovni-list_bydliste-panelove_sidliste.pdf). Zkušenosti z muzejní edukace zveřejnil autorský tým UPM a PedF UK v několika publikacích v návaznosti na grant NAKI (DF11P01OVV025) a v doprovodné výstavě v roce 2014 (<http://www.upm.cz/index.php?page=145&year=2013&language=cz&id=116>).

2. Lidské zdroje

Specifikem UPM je kontinuita odborné práce se sbírkami i ve stabilitě vedoucích složek muzea. Muzeum dlouhodobě usiluje o plynulé generační zastoupení a předávání zkušeností a know-how ve všech oblastech sbírkové práce. Stejně jako v jiných oblastech českého pracovního trhu se i na personální situaci v muzeu podepisují problémy stárnoucí populace. Za účelem zachování kontinuity kvalifikovaných lidských zdrojů je třeba sledovat zastoupení těchto skupin v jednotlivých věkových skupinách a vyhledávat nadějně odborné talenty. Při přijetí je kladen důraz na absolvování oboru dějiny umění a specializace na užité umění či design; podporováno a vyžadováno je další získání akademických titulů a zvyšování profesionální odbornosti na zahraničních stážích, schopnost publikovat a přednášet.

Tým odborných pracovníků je rozšiřován, podle potřeby projektů, nejčastěji využitím dohod o provedení práce. Problémem státních příspěvkových organizací je limitovaná systemizace odborných míst. Tím jsou do značné míry omezovány nástroje umožňující kvalitní rozvoj lidských zdrojů a růst produktivity práce. V oblasti vědy a výzkumu jsou v tomto směru využívány možnosti jiných typů smluv (např. o provedení autorského díla) i zapojení placených stážistů, volentérů a studentů do odborných projektů.

Koncepce rozvoje lidských zdrojů je součástí obecných strategických dokumentů muzea (Koncepce rozvoje UPM, <http://www.upm.cz/index.php?language=cz&page=209>), pro oblast vědy a výzkumu na období 2019–2023 ji specifikujeme v následujícím plánu s konkrétními cíli:

- vypracovat a do muzejní praxe zavést interní systém průběžného vzdělávání pracovníků, zahrnující prohlubování profesní kvalifikace, účast v evropských programech rozvoje kvality vzdělávání (program Leonardo da Vinci aj.), organizaci seminářů, konferencí a workshopů aj.
- optimalizovat kvalifikační strukturu odborných pracovníků, podpořit jejich doktorské studium a navýšit zastoupení kurátorů s titulem Ph.D. o 20 % (do roku 2023)
- posilovat motivační nástroje v oblasti tvorby výsledků VVI, vypracovat interní nástroje hodnocení efektivity a přínosů výzkumné práce, včetně každoroční evaluace výsledků jednotlivých odborných pracovníků
- zapojit UPM do nových evropských programů mobility (v rámci ERA a dalších), realizovat program zahraničních pobytů v rámci bilaterální spolupráce se zahraničními partnery UPM a cíleně vyhledávat a využívat další příležitosti profesního růstu (stáže – Attingham Trust, Getty Foundation a další)
- aktualizovat potřeby systemizace pracovních míst v UPM v souvislosti s rozvojem výzkumu, využít všech možností pro personální posílení VVI prostřednictvím nových

grantů, navýšením systemizace či zapojením stážistů a volentérů (navýšit jejich počet min. o 40 % do roku 2023)

- věnovat průběžnou pozornost genderové rovnosti v řízení lidských zdrojů, sledovat tuto problematiku i z hlediska koncepčního rozvoje oboru dějin umění a genderové podmíněnosti jeho metodologických přístupů
- zajistit mezigenerační obměnu pracovníků formou nástupnického systému, umožňujícího předávání znalostí a dovedností, při vyhledávání nadějných talentů pro práci v UPM využít spolupráci s Ústavem pro dějiny umění FF UK (stáže studentů, viz bod II.8.3), s VŠUP (Memorandum o spolupráci zahrnující mj. společné vzdělávací programy) a dalšími VŠ.

3. Další specifické výzkumné aktivity

Většina kurátorů je zapojena do výuky na vysokých školách, s nimiž má muzeum partnerské vztahy (VŠUP, FF UK, KTF UK, PedF UK). Nejbližším partnerem muzea je Vysoká škola uměleckoprůmyslová v Praze, kde v současnosti přednáší čtyři kurátoři a další působí jako členové rad a komisí. V loňském roce muzeum podepsalo s VŠUP Memorandum o spolupráci, která zahrnuje oblast výzkumu (viz též bod II. 6). Tradičně úzké vazby má UPM i s Ústavem pro dějiny umění FF UK. Studenti dějin umění mají od školního roku 2017/2018 v rámci magisterského programu povinnou studijní stáž, pro niž si mohou zvolit i některé z odborných pracovišť UPM. Na FF UK, KTF UK a dalších vysokých školách (UTB Zlín, UJEP Ústí n. L., UP Olomouc, MU Brno) často kurátoři muzea plní roli oponentů nebo pořádají přednášky.

Většina vzdělávacích a edukačních akcí se však odehrává přímo v prostorách muzea, které poskytuje širokou nabídku těchto programů, především pro školní mládež. Podrobný přehled přednáškových, edukačních a osvětových aktivit v každém roce podrobněji uvádějí Výroční zprávy muzea (www.upm.cz).

III. Oblasti výzkumu VO

Koncepce Uměleckoprůmyslového musea v Praze na období 2019–2023 pokrývá celkem šest výzkumných oblastí. První dvě lze označit za základní, jak ve smyslu tradičního zaměření muzea na oblasti uměleckého řemesla, tak s přihlédnutím k současnému odbornému a veřejnému zájmu o design. Další tři oblasti (Umění skla a keramiky, Dějiny oděvní a textilní tvorby, Fotografie a grafický tisk) jsou specifitější, s velkým odborným i společenským významem a vazbami k ostatním oborům. Poslední oblast poskytuje metodologickou reflexi celého oboru dějin užitého umění, designu a fotografie.

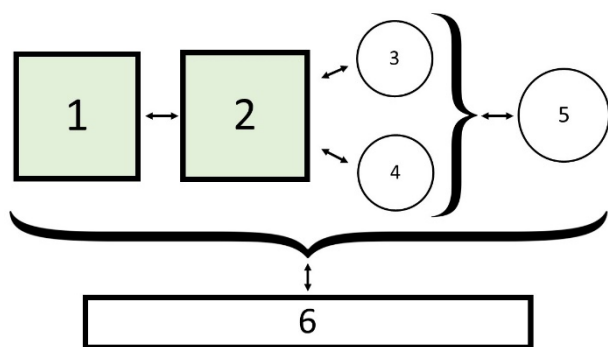

III. 1 Jednotlivé oblasti výzkumu VO

OBLAST 1: Dějiny užitého umění a uměleckého řemesla

A. Název oblasti	
Název oblasti	Dějiny užitého umění a uměleckého řemesla
Charakteristika oblasti	Metodologicky základní a tematicky nejširší oblast tradičního uměnovědného výzkumu uměleckoprůmyslových sbírek (včetně UPM), odrážející jejich historizující charakter, členění podle materiálových a technologických hledisek a soustředění se na klasický repertoár funkcí, stylů, forem a dekorů. Tyto tradiční materiálově založené přístupy však dnes umožňují objevné propojení se sociokulturními kontexty a dobovými ideovými proudy, ovlivňujícími hmotnou kulturu, a nabízejí hlubší interpretaci uměleckořemeslných děl v souvislostech životního stylu i jejich rehabilitaci v celku umělecké tvorby daného období.

B. Dílčí cíl/e koncepce pro danou oblast a kontrolovatelné cíle pro jednotlivé roky

<i>Dílčí cíl/e</i>		1.1/ Výzkum životního stylu a uměleckého řemesla 16.–18. století 1.2/ Zhodnocení vlivu antické kultury ve šperku /cíl 2020–2022/
<i>Kontrolovatelné cíle</i>	2019	1.1/ Souborně zpracovat sbírkový fond barokních podmaleb na skle ze sbírky UPM Cíl 1.2 započne až 2020.
	2020	1.1/ Provést a vyhodnotit materiálové, technologické a stylové analýzy renesančních a raně barokních kabinetů ze sbírky UPM 1.2/ Charakterizovat vliv fenoménu glyptiky v evropském šperku s důrazem na tvorbu 20. a 21. století (především z českých sbírek)
	2021	1.1/ Identifikovat dobové renesanční a raně barokní kabinety v památkových objektech NPÚ, provést jejich analýzu a zhodnocení 1.2/ Dohledat a uměnovědně určit prvky odkazu klasických kultur ve šperku 20. a 21. století
	2022	1.1/ Vypracovat uměnovědnou a ideově-historickou interpretaci kabinetů umění a rarit v českých sbírkách, ukázat jejich významy ztělesňující makro-mikrokosmické koncepce univerza (souhrnné zpracování pro výstavu a publikaci) 1.2/ Dokončit zpracování antických vlivů ve šperku 20. a 21. století, postihnout jej v jeho komunikační roli jako nositele obsahu a paměti (pro knižní zpracování);
	2023	1.1/ Podat materiálově-teoretickou interpretaci proměn životního stylu na prahu „osvíceného věku“ a role galantní kultury rokoka (se zohledněním středoevropské užití tvorby té doby)

C. Složení týmu zajišťujícího oblast

<i>č.</i>	<i>jméno, příjmení, tituly</i>	<i>pracovní náplň při řešení oblasti</i>	<i>úvazek</i>
1.	PhDr. Jiří Fronek, Ph.D.	Garant oblasti , zpracování dějin nábytkové tvorby	1,0
2.	PhDr. Petra Matějovičová	Zpracování oblasti šperku	0,1
3.	PhDr. Jan Schöttner, Ph.D.	Rešerše barokního skla a podmaleb	0,00 + odměna
4.	PhDr. Radim Vondráček	Výzkum kultury a životního stylu období rokoka a osvícenství	0,00 + odměna
4.	Helena Brožková, prom. hist.	Katalogizace barokních podmaleb /OON, jen 2019/	200 hod.
5.	recenzent	Oponentura, recenzní posudky textů /OON/	100 hod.

C. Složení týmu zajišťujícího práce pro celou VO (pro všechny oblasti 1–6)

<i>č.</i>	<i>jméno, příjmení, tituly</i>	<i>pracovní náplň</i>	<i>úvazek</i>
1.	PhDr. Alice Hekrdlová	Ediční a redakční činnost, koordinátor projektů VVI	0,3
2.	PhDr. Lucie Skřivánková, Ph.D.	Administrátor a koordinátor projektů VVI	0,2
3.	Ing. Galina Fiačanová	Hlavní ekonom	0,00 + roční odměna

4.	Ing. Jana Týcová	Grantová účetní	0,00 + roční odměna
5.	Helena Soběslavská	Finanční účetní	0,00 + roční odměna
6.	Melanie Krasická	Personální agenda	0,00 + roční odměna

D. Nejvýznamnější výsledky oblasti uplatněné v předchozích pěti letech		
D1. Výsledky dosažené výlučně z IP DKRVO		
A) Aplikované výsledky		
<i>druh</i>	<i>autor/ři a název výsledku</i>	<i>využití výsledku</i>
B) Publikační výsledky		
<i>druh</i>	<i>autor/ři a název výsledků</i>	
J_{rec}	RIV/00023442:____/16:N0000013, Eva Neumannová: Jaroslav Horejc (1886–1983), mezi užitym uměním a sochařskou tvorbou	
J_{sc}	RIV/00023442:____/16:N0000019, Radim Vondráček: The Provenance of the Thun-Hohenstein Albums: Its History and Vicissitudes	
J_{rec}	RIV/00023442:____/16:N0000018, Petra Matějovičová: Dědictví antické kultury a současný šperk. Tvorba umělců spjatých s Libereckým krajem	
J_{rec}	RIV/00023442:____/14:#0000306, Petra Matějovičová – Šárka Radostová, Slonovinová soška Madony z Olešnice – Přírůstky středověkého památkového fondu	
B	RIV/00023442:____/15:#0000315, Petra Matějovičová: Eva Eisler	
B	RIV/00023442:____/14:#0000316, Iva Knobloch – Lada Hubatová Vacková: Václav Cigler	
B	RIV/00023442:____/16:N0000004, Petr Štembera (ed.): Alfons Mucha – The Pavilion of Bosnia and Hercegovina at the Exposition Universelle 1900	
D2. Další výsledky VO		
A) Aplikované výsledky		
<i>druh</i>	<i>autor/ři a název výsledku</i>	<i>využití výsledku</i>
E	RIV/00023442:____/17:N0000010	Návštěvnost výstavy 157 000 návštěvníků, zpřístupnění a propagace českého umění v zahraničí
E	RIV/00023442:____/17:N0000017	Návštěvnost výstavy 320 000 návštěvníků, zpřístupnění a propagace českého umění v zahraničí
B) Publikační výsledky		
<i>druh</i>	<i>autor/ři a název výsledků</i>	
B	RIV/00023442:____/17:N0000011, Lucie Vlčková – Radim Vondráček (ed.): Il Liberty e la rivoluzione europea delle arti. Dal Museo delle Arti Decorative di Praga	
B	RIV/00023442:____/17:N0000009, Lucie Vlčková – Hana Larvová: Alfons Mucha and the Others Treasures of Art Nouveau	
B	RIV/00023442:____/16:N0000006, Eva Neumannová – Martina Lehmannová – Olga Malá – Vendula Hnídková: Jaroslav Horejc (1886–1983). Mistr českého art deca	

E. Předpokládané výsledky IP DKRVO a doba jejich uplatnění		
A) Aplikované výsledky		
<i>druh</i>	<i>rok uplatnění</i>	<i>stručný popis/charakteristika výsledku</i>
E	2019	Barokní podmalby na skle (výstava v UPM) – cíl 1.1
E	2022	Kabinety umění a rarit (výstava v UPM) – 1.1
N _{map}	2022	Unikátní kabinety a sekretáře – specializovaná mapa se soupisem – 1.1
E	2023	Vlivy antické kultury na šperk 20. a 21. století (výstava v UPM) – 1.2
B) Publikační výsledky		
<i>druh</i>	<i>rok uplatnění</i>	<i>stručný popis/charakteristika výsledku</i>
B	2019	Barokní podmalby na skle (kritický katalog výstavy, souborné zpracování fondu UPM) – 1.1
J	2020	Fenomén glyptiky ve šperku 20. století (analytická studie) – 1.2
J	2021	Renesanční kabinety – mistrovská díla z českých sbírek (materiálová studie) – 1.1
B	2022	Kabinety umění a rarit (kritický katalog k výstavě, souborné zpracování) – 1.1
B	2023	Vlivy antické kultury na šperk 20. a 21. století (kritický katalog k výstavě, uměnovědná syntéza) – 1.2
J	2023	Životní styl a galantní kultura rokoka (studie) – 1.1

Pozn.: U dílčího cíle 1.1 budou analýzy renesančních a barokních kabinetů (2020) publikovány následně v letech 2021 a 2022 (studie, mapa a kniha s výstavou), v roce 2020 vznikne jen elektronický dokument typu A (soupis kabinetů a jejich charakteristika). U dílčího cíle 1.2 budou výstupy výzkumu za rok 2021 a 2022 publikovány souborně v knižní podobě roku 2023 (vzhledem k náročné ediční přípravě knihy a její tiskové přípravě), v roce 2021 bude sestaven základní katalogový soupis zpracovaných šperků, v roce 2022 dokončen kompletní rukopis knihy v elektronické podobě (výsledek typu A).

OBLAST 2: Design a bytová kultura 19. a 20. století

A. Název oblasti	
<i>Název oblasti</i>	Design a bytová kultura 19. a 20. století
<i>Charakteristika oblasti</i>	V současné době se jedná o profilovou oblast výzkumu a odborné činnosti muzea, odpovídající posunu odborného zájmu k modernímu a současnému umění i vzrůstajícímu významu designu jako klíčové oblasti kreativních kulturních průmyslů. Uměleckoprůmyslové museum je v národním měřítku uznávaným odborným garantem metodologie dějin a teorie designu, jeho výzkumu, shromažďování, uchování a prezentace.

B. Dílčí cíl/e koncepce pro danou oblast a kontrolovatelné cíle pro jednotlivé roky	
<i>Dílčí cíl/e</i>	<p>2.1/ Uměnovědná analýza a interpretace modernismu na základě výzkumu českého designu v mezinárodním kontextu</p> <p>2.2/ Výzkum životního stylu a bytového interiéru v socialistickém Československu: od budovatelství k postmoderně</p>
<i>Kontrolovatelné cíle</i>	<p>2019</p> <p>2.1a/ Dokončit souhrnné zpracování fondů českého kubistického designu ve sbírce UPM</p> <p>2.1b/ Zpracovat dějiny čs. účasti na přehlídkách designu a architektury Triennale di Milano (s přihlédnutím k dochovaným kolekcím ve sbírkách UPM), též ve vazbě k dílčímu cíli 2.2</p> <p>2.2/ Sestavit soupis tištěných a rukopisných pramenů k vývoji socialistického bytového interiéru 1945-1989</p>
	<p>2020</p> <p>2.1/ Analyzovat vlivy umění a duchovních nauk Dálného Východu na evropský modernismus v první třetině 20. století</p> <p>2.2/ Zpracovat a vyhodnotit sbírkový materiál a prameny k problematice vývoje dětského nábytku a proměn dětského pokoje 2. poloviny 20. století</p>
	<p>2021</p> <p>2.1a/ Dokončit výzkum dálněvýchodních inspirací evropského designu a podat jejich uměnovědnou syntézu pro knižní vydání a výstavu</p> <p>2.1b/ Provést komparaci uměleckořemeslných technik Dálného východu (Japonska) a českých zemí se zaměřením na oblast textilního tisku (modrotisku)</p> <p>2.2/ Na základě pramenného a sbírkového výzkumu postihnout proměny postavení a vnímání dítěte ve společnosti 2. poloviny 20. století, dokumentovat produkci určenou dětem a „ikony“ dětského světa</p>
	<p>2022</p> <p>2.1/ Charakterizovat přínos Minky Podhajské k vývoji modernistické hračky na základě průzkumu českých a rakouských fondů</p> <p>2.2/ Dokončit celkové zhodnocení a interpretaci vývoje dětského světa v období 1945–1989 v širokém sociokulturním kontextu</p>
	<p>2023</p> <p>2.1/ Zhodnotit přínos Bohumila Južniče k evropskému funkcionalistickému designu a provést soupis jeho díla v českých a zahraničních sbírkách</p> <p>2.2/ Dohledat a zpracovat sbírkový a pramenný materiál k postmoderně v českém umění 70.– 90. let, zvláště se zaměřením na nábytkovou tvorbu</p>

C. Složení týmu zajišťujícího oblast			
<i>č.</i>	<i>jméno, příjmení, tituly</i>	<i>pracovní náplň při řešení oblasti</i>	<i>Úvazek</i>
1.	PhDr. Iva Knobloch	Garant oblasti , výzkum designu 20. a 21. století	0,2
2.	PhDr. Lucie Vlčková, Ph.D.	Zpracování dějin designu 1. poloviny 20. století	0,2
3.	PhDr. Lucie Skřivánková, Ph.D.	Výzkum bytového interiéru 1945–1989	0,1
4.	Petr Štembera	Dějiny grafického designu (plakát)	0,1
5.	PhDr. Marie Míčová	Výzkum designu hraček	0,1
6.	Mgr. Petr Šámal, Ph.D.	Rešerše k dějinám grafického designu	0,1
7.	dokumentátor	Rešerše k dějinám zahraniční prezentace designu	0,1
8.	Mgr. Michal Stříbrný	Výzkum prací z kovu	0,00+odměna
9.	Mgr. Mariana Kubištová, Ph.D.	Výzkum produkce a designu plastů	0,00+odměna
10.	PhDr. Alice Hekrdlová	Heuristika výzkumu a rešeršní práce	0,00+odměna

11.	Oponent projektů	Oponentské a recenzní posudky /OON/	100 hodin
-----	------------------	-------------------------------------	-----------

D. Nejvýznamnější výsledky oblasti uplatněné v předchozích pěti letech		
D1. Výsledky dosažené výlučně z IP DKRVO		
A) Aplikované výsledky		
<i>Druh</i>	<i>autor/ři a název výsledku</i>	<i>využití výsledku</i>
B) Publikační výsledky		
<i>Druh</i>	<i>autor/ři a název výsledků</i>	
B	RIV/00023442: ____/16:N0000001, Iva Knobloch – Radim Vondráček: Design v českých zemích 1900–2000. Instituce moderního designu /základní oborová publikace k dějinám designu v českých zemích s uznávaným přínosem pro rozvoj tohoto oboru/	
B	RIV/00023442: ____/14:#0000298, Ladislav Zikmund-Lender (ed.): Design / nábytek / interiéry. Osobnosti a sbírky nábytkového umění 19. a 20. století	
B	RIV/00023442: ____/14:#0000294, Lucie Vlčková: Vojtěch Preissig – ze Světce do světa	
D2. Další výsledky VO		
A) Aplikované výsledky		
<i>Druh</i>	<i>autor/ři a název výsledku</i>	<i>využití výsledku</i>
E	Bydliště: panelové sídliště (výstava 2018)	Prezentace kulturního dědictví, 25 000 návštěvníků, s velkým společenským přínosem - zhodnocení obytného potenciálu sídlišť ČR
N	Metodika památkové ochrany sídlišť (2018)	Pro NPÚ a památkovou péči
B) Publikační výsledky		
<i>Druh</i>	<i>autor/ři a název výsledků</i>	
Jneimp	RIV/00023442: ____/14:#0000307, Daniela Karasová: Josef Gočár znovuobjevený. K nalezení části významného kubistického nábytkového souboru	
C	RIV/00023442: ____/17:N0000015, Lucie Vlčková – Jiří Fronek: Nábytek pro Artěl v genezi kubistického tvarosloví	
B	RIV/00023442: ____/16:N0000025, Paneláci 1: Padesát sídlišť v českých zemích: Kritický katalog k cyklu výstav Příběh paneláku	
B	RIV/00023442: ____/17:N0000022, Lucie Skřivánková (ed.), Paneláci 2: Historie sídlišť v českých zemích 1945–1989: Kritický katalog k výstavě Bydliště: panelové sídliště / Plány, realizace, bydlení 1945–1989	
B	RIV/00023442: ____/17:N0000021, Lucie Skřivánková (ed.): The Paneláks: Twenty Five Housing Estates in the Czech Republic	
B	RIV/00023442: ____/16:N0000024, Alexander Klee (ed.), Cubism – Constructivism – Form Art.	

E. Předpokládané výsledky IP DKRVO a doba jejich uplatnění		
A) Aplikované výsledky		
<i>druh</i>	<i>rok uplatnění</i>	<i>stručný popis/charakteristika výsledku</i>
E	2021	Vlivy Dálného Východu na evropský design (výstava v UPM) – 2.1
E	2023	Dítě v paneláku: Dětský svět 1945–1989 (výstava v UPM) – 2.2
B) Publikační výsledky		
<i>druh</i>	<i>rok uplatnění</i>	<i>stručný popis/charakteristika výsledku</i>
B	2019	Kubismus ve sbírkách UPM (souborné zpracování) – 2.1a
B	2019	Československá účast na Trienále v Miláně (monografie) – 2.1b + 2.2
J	2020	Japonsko a český design (studie) – 2.1
J	2021	Dětský pokoj – vývoj bytového designu 1945–1989 (materiálová studie) – 2.2
B	2021	Vlivy Dálného Východu na evropský design (kritický katalog k výstavě) – 2.1
B	2021	Móda v modré: tradice a současnost japonského a českého modrotisku - 2.1b
B	2022	Minka Podhajská (monografie osobnosti designu) – 2.1
B	2023	Bohumil Južnič (monografie osobnosti designu) – 2.1
B	2023	Dítě v paneláku: Dětský svět 1945–1989 (kritický katalog k výstavě) – 2.2

Pozn.: U dílčího cíle 2.2 bude výstupem za rok 2020 elektronický soupis pramenů a sbírkových fondů ČR k problematice dětského nábytku 1945–1989, který bude heuristickým základem dalšího výzkumu. U téhož cíle za rok 2022 bude výsledkem dokončený rukopis knihy *Dítě v paneláku: Dětský svět 1945–1989*, s jejímž vydáním se počítá v roce 2023. Studie k podtématu Postmoderna v českém umění a designu (v rámci cíle 2023) budou publikovány v roce 2024.

OBLAST 3: Umění skla a keramiky od antiky po současnost

A. Název oblasti	
<i>Název oblasti</i>	Umění skla a keramiky od antiky po současnost
<i>Charakteristika oblasti</i>	Oblast výzkumu vychází z velmi významného zastoupení uměleckého skla a keramiky ve sbírce UPM, která má mimořádné světové renomé. Zaměření oblasti sleduje bohatou historii sklářství a keramické výroby v českých zemích i Evropě od nejstarších dob až po 20. století, v jehož druhé polovině vzniká nový umělecký obor ateliérového skla a keramiky. Ateliérové práce proslulých českých sklářských umělců jsou dnes předmětem intenzivního mezinárodního badatelského zájmu a obdivu.

B. Dílčí cíl/e koncepce pro danou oblast a kontrolovatelné cíle pro jednotlivé roky	
Dílčí cíl/e	3.1/ Katalogové zpracování Lannovy sbírky skla 3.2/ Výzkum ateliérového skla a keramiky 2. poloviny 20. století
Kontrolovatelné cíle	2019 3.1/ Zpracovat kolekci antického skla v UPM v souvislosti s výzkumem Lannovy sbírky, dokončit soupisový katalog středověkých nálezů skla 3.2/ Monograficky pojednat dílo sklářského výtvarníka Jiřího Šuhájka
	2020 3.1/ Identifikovat renesanční a barokní skla s proveniencí Lannovy sbírky v českých muzejních fondech 3.2/ Zhodnotit osobnost skláře, výtvarníka a sklářského designéra Františka Pečeného
	2021 3.1/ Dohledat a katalogizovat historická skla 15.–17. století původem z Lannovy sbírky v českých a zahraničních fondech 3.2/ Zpracovat dílo sklářského výtvarníka a designéra Pavla Hlavy
	2022 3.1/ Dokončit kompletní vědecký soupis Lannovy sbírky skla a dochovaných předmětů této proveniencí v českých a zahraničních fondech, prezentovat nejvýznamnější objevy průzkumu na mezinárodním vědeckém fóru (v zahraničním periodiku) 3.2/ Nově zpracovat výjimečný umělecký odkaz sklářského výtvarníka a pedagoga Stanislava Libenského (v souvislosti s výročí narození)
	2023 3.1/ Určit a charakterizovat další materiálové celky Lannovy sbírky v UPM (porcelán, keramika), související s analýzou lannovské kolekce skla, ve spolupráci s evropskými muzei porcelánu a keramiky 3.2/ Provést dokumentaci sklářských stříhů firmy Lobmeyr ve fondu UPM, publikovat studii k dějinám a dvoustému jubileu firmy Lobmeyr

C. Složení týmu zajišťujícího oblast			
č.	jméno, příjmení, tituly	pracovní náplň při řešení oblasti	Úvazek
1.	PhDr. Jan Mergl, Ph.D.	Garant oblasti , výzkum ateliérového skla 20. století	0,2
2.	PhDr. Jan Schöttner, Ph.D	Dějiny novověkého skla	0,00+odměna
3.	PhDr. Hedvika Sedláčková, CSc.	Dějiny sklářství od starověku po raný novověk	0,1
4.	PhDr. Eva Neumannová	Zpracování ateliérového sklářství	0,2
5.	dokumentátor	Výzkum skla 20. století /OON/	100 hod.
6.	Helena Brožková, prom. hist.	Dějiny Lannovy sbírky skla /OON/	100 hod.
7.	Oponent projektů	Recenzní a oponentské posudky /OON/	100 hod.

D. Nejvýznamnější výsledky oblasti uplatněné v předchozích pěti letech		
D1. Výsledky dosažené výlučně z IP DKRVO		
A) Aplikované výsledky		
druh	autor/ři a název výsledku	využití výsledku

B) Publikační výsledky		
<i>druh</i>	<i>autor/ři a název výsledků</i>	
Jrec	RIV/00023442:_____/17:N0000006, Milan Hlaveš: Výstavy Bilance a další prezentace designu skla 60. let 20. století /a další studie k výstavám skla v 50.–60. letech 2x Jrec/	
Jimp	RIV/00023442:_____/14:#0000325, Milan Hlaveš: Jiří Hrcuba	
C	RIV/00023442:_____/17:N0000034, Jan Schöttner: Goblet with the imperial eagle; Covered goblet; Necklace; Joke glass in the shape of a bear (catalogue entries)	
D2. Další výsledky VO		
A) Aplikované výsledky		
<i>druh</i>	<i>autor/ři a název výsledku</i>	<i>využití výsledku</i>
B) Publikační výsledky		
<i>druh</i>	<i>autor/ři a název výsledků</i>	
Jimp	RIV/00023442:_____/17:N0000004 Helena Brožková – Hedvika Sedláčková, The Collection of Ancient Glass in the Museum of Decorative Arts, Prague: An Overview	
Jimp	RIV/00023442:_____/15:#0000327, Eva Rydlová et al.: Two Stangengläser from the collection of the Museum of Decorative Arts in Prague: Decorative techniques, material analyses, and conservation	

E. Předpokládané výsledky IP DKRVO a doba jejich uplatnění		
A) Aplikované výsledky		
<i>druh</i>	<i>rok uplatnění</i>	<i>stručný popis/charakteristika výsledku</i>
E	2022	Lannova sbírka skla (výstava v UPM) – 3.1
E	2023	Stanislav Libenský – životní dílo (výstava v UPM) – 3.2
B) Publikační výsledky		
<i>druh</i>	<i>rok uplatnění</i>	<i>stručný popis/charakteristika výsledku</i>
B	2019	Nálezy středověkého skla 2. díl (1. díl vyjde 2018) – 3.1
B	2019	Sklářské dílo Jiřího Šuhájka (monografie) – 3.2
B	2020	Antické sklo ze sbírky UPM (vědecký soupis) – 3.1
B	2020	František Pečený – monografie nedoceněné osobnosti českého sklářství – 3.2
B	2021	Pavel Hlava – nové souborné zhodnocení díla (monografie) – 3.2
J	2021	Renesanční a barokní sklo z Lannovy sbírky – 3.1
B	2022	Lannova sbírka skla – souborné zpracování (kritický katalog k výstavě) – 3.1
J	2022	Lannova sbírka skla – nové objevy (odborná studie pro zahraničí) – 3.1
B	2023	Stanislav Libenský – životní dílo (kritický katalog k výstavě) – 3.2
J	2023	Sklo Lobmeyr – k dvoustému výročí založení firmy (odborná studie) – 3.2

Pozn.: Výstupem za rok 2022 u dílčího cíle 3.2 bude kompletní rukopis knihy *Stanislav Libenský* (v elektronické podobě, výsledek typu A), kniha bude vydána po náročné tiskové přípravě až k výstavě roku 2023. Výstupem výzkumu v roce 2023 u cíle 3.1 bude elektronický katalogový soupis určený k publikování v následujícím roce.

OBLAST 4: Dějiny textilní a oděvní tvorby

A. Název oblasti	
<i>Název oblasti</i>	Dějiny textilní a oděvní tvorby
<i>Charakteristika oblasti</i>	Oblast s velmi slibným potenciálem výzkumné práce a širokým rejstříkem témat, jak dokazují i uplatněné výsledky za poslední období, a zároveň atraktivní z hlediska šíření výsledků výzkumu formou výstav a publikací, určených i širší veřejnosti. Výzkum se opírá o zázemí sbírky textilu a oděvní módy, která je dnes renomovaným evropským pracovištěm ve svém oboru.

B. Dílčí cíl/e koncepce pro danou oblast a kontrolovatelné cíle pro jednotlivé roky	
<i>Dílčí cíl/e</i>	Průzkum textilní tvorby 19. a 20. století z hlediska nových technologií a uměleckých inovací
<i>Kontrolovatelné cíle</i>	2019 Dokončit výzkum a uměnovědné zhodnocení textilní produkce firmy Lída a Zika Ascher a její spolupráce se světově významnými výtvarníky a návrháři
	2020 Provést dokumentaci dochovaných interiérových artefaktů provedených technikou Art Protis a podat komplexní pohled na problematiku jejich technologie i na kulturně-sociologické a politické kontexty jejich vzniku
	2021 Zpracovat fond textilních tisků firmy Sochor ve sbírce UPM (se zaměřením na fenomén tištěných šátků) jako první fáze systematického výzkumu textilního tisku v českých zemích 19. a 20. století
	2022 Zmapovat vzájemnou spolupráci vůdčí osobnosti francouzské tapiserie Jeana Lurçata s českými textilními výtvarníky a odborným prostředím textilního uměleckého řemesla (gobelínkou v Jindřichově Hradci)
	2023 Dokončit dokumentaci a studium návrhů liturgických předmětů a textilií fondu Křesťanské akademie v UPM (Josef Fanta, Antonín Barvítius a další) a podat jejich uměnovědnou a kulturněhistorickou interpretaci

C. Složení týmu zajišťujícího oblast			
č.	<i>jméno, příjmení, tituly</i>	<i>pracovní náplň při řešení oblasti</i>	<i>úvazek</i>
1.	PhDr. Konstantina Hlaváčková	Garant oblasti , výzkum oděvní a textilní tvorby 20. století	0,2
2.	PhDr. Eva Uchalová	Specialista na dějiny oděvní módy 18.–20. století	0,2
3.	Mgr. Markéta Vinglerová	Výzkum textilního tisku a Art Protis	0,1

4.	PhDr. Markéta Grill Janatová	Specialista na historický textil – výzkum Křesťanské akademie (od roku 2020)	0,1
5.	Recenzent, oponent	Recenzní a oponentské posudky /OON/	100 hodin

D. Nejvýznamnější výsledky oblasti uplatněné v předchozích pěti letech		
D1. Výsledky dosažené výlučně z IP DKRVO		
A) Aplikované výsledky		
<i>druh</i>	<i>autor/ři a název výsledku</i>	<i>využití výsledku</i>
B) Publikační výsledky		
<i>druh</i>	<i>autor/ři a název výsledků</i>	
B	RIV/00023442:_____/17:N0000008, Eva Uchalová: Oldřich Rosenbaum / Oldřic Royce: A life in fashion from Prague to New York	
B	RIV/00023442:_____/16:N0000003, Konstantina Hlaváčková: Móda za železnou oponou. Společnost, oděvy a lidé v Československu 1948–1989	
B	RIV/00023442:_____/16:N0000007, Eva Uchalová: Modelový dům Arnoštka Roubíčková Praha 1909 – 1943	
D2. Další výsledky VO		
A) Aplikované výsledky		
<i>druh</i>	<i>autor/ři a název výsledku</i>	<i>využití výsledku</i>
B) Publikační výsledky		
<i>druh</i>	<i>autor/ři a název výsledků</i>	
B	RIV/00023442:_____/16:N0000030, Lucie Vlčková: Antonín Kybal	
Jrec	RIV/00023442:_____/17:N0000005, Markéta Vinglerová: Cesta k nové tapiserii. Od Protisu k Art Protisu, Aradecoru a Flordecoru	

E. Předpokládané výsledky IP DKRVO a doba jejich uplatnění		
A) Aplikované výsledky		
<i>druh</i>	<i>rok uplatnění</i>	<i>stručný popis/charakteristika výsledku</i>
E	2019	Lída a Zika Ascher – textil, móda, umění – osobnosti 20. století (výstav v UPM)
E	2021	Fenomén Art Protis (výstava v UPM)
B) Publikační výsledky		
<i>druh</i>	<i>rok uplatnění</i>	<i>stručný popis/charakteristika výsledku</i>
B	2019	Lída a Zika Ascher – textil, móda, umění – osobnosti 20. století (kritický katalog k výstavě v UPM)

B	2021	Fenomén Art Protis (kritický katalog k výstavě v UPM)
J	2022	Tištěné šátky firmy Sochor (studie)
J	2023	Křesťanská akademie v Praze – církevní umění (studie)
J	2023	Spolupráce Jeana Lurçata s gobelínkou v Jindřichově Hradci

Pozn.: V r. 2020 vznikne elektronický katalog Art Protis (typ A), knižně vyjde k výstavě 2021.

OBLAST 5: Fotografie a grafický tisk

A. Název oblasti	
<i>Název oblasti</i>	Fotografie a grafický tisk
<i>Charakteristika oblasti</i>	Dějiny fotografie jsou relativně mladou specializací akademického výzkumu a mají stejně jako oblast designu či oděvní módy velký potenciál rozvoje. Jejich význam v celku českých dějin umění intenzivně vzrůstá, i vzhledem k mezinárodnímu zájmu o osobnosti české fotografie, a nabízí rovněž nové metodologické impulsy pro současnou teorii a historiografii umění. Muzejní sbírky umožňují i propojení dějin fotografie s vývojem grafického tisku a obecně s otázkami povahy uměleckého díla ve věku jeho technické reprodukovatelnosti.

B. Dílčí cíl/e koncepce pro danou oblast a kontrolovatelné cíle pro jednotlivé roky	
<i>Dílčí cíl/e</i>	Výzkum uměleckého a sociokulturního vývoje české fotografie 20. století
<i>Kontrolovatelné cíle</i>	2019 Provést dokumentaci, analýzu a zhodnocení vývoje české fotografie a nových médií v přelomovém období společenské transformace 1985–1995
	2020 Připravit výstavní výběr z celoživotního díla Josefa Sudka (z pozůstalosti v UPM)
	2021 Dokončit nové uměnovědné zhodnocení díla Josefa Sudka v kontextu české a evropské fotografie 20. století, se zaměřením na dosud nepublikované soubory
	2022 Zhodnotit souvislosti díla Josefa Sudka a Otto Rothmayera, na základě průzkumu a zpracování sbírkového materiálu UPM, MHMP, NTM a dalších sbírek
	2023 Provést průzkum české dokumentární a reportážní fotografie 2. poloviny 20. století v souvislosti s projektem Dětský svět 1945–1989 (ve vazbě k cíli 2.2 a jeho výstupu)

C. Složení týmu zajišťujícího oblast			
č.	<i>jméno, příjmení, tituly</i>	<i>pracovní náplň při řešení oblasti</i>	<i>úvazek</i>
1.	Jan Mlčoch, dr. h. c.	Garant oblasti , dějiny fotografie 20. stol	0,1
2.	Mgr. Mariana Kubištová, Ph.D.	Zaměření výzkumu na fotografickou vizualizaci designu a architektury	1,00
3.	Doc. Mgr. Tomáš Pospěch, Ph.D.	Výzkum dějin fotografie 20. století	0,1 (od 1.1.2020)
4.	Mgr. Petr Šámal, Ph.D.	Problematika fotografického plakátu	0,00+odměna
5.	PhDr. Radim Vondráček	Dějiny grafických technik a grafického tisku	0,00+odměna

6.	Mgr. Pavel Vančát	Výzkum současné fotografie po 1989 /OON/	200 hodin
----	-------------------	--	-----------

D. Nejvýznamnější výsledky oblasti uplatněné v předchozích pěti letech		
D1. Výsledky dosažené výlučně z IP DKRVO		
A) Aplikované výsledky		
<i>druh</i>	<i>autor/ři a název výsledku</i>	<i>využití výsledku</i>
B) Publikační výsledky		
<i>druh</i>	<i>autor/ři a název výsledků</i>	
B	RIV/00023442:_____/14:#0000297 Roman Prah – Radim Vondráček – Martin Sekera: Karikatura a její příbuzní. Obrazový humor v českém prostředí 19. století	
B	RIV/75032333:_____/14:#0003810, Ladislav Zikmund-Lender – Mariana Kubištová – Jaroslava Pospíšilová – Jiří Zikmund: Architektura Hradce Králové na fotografiích Josefa Sudka	
D2. Další výsledky VO		
A) Aplikované výsledky		
<i>druh</i>	<i>autor/ři a název výsledku</i>	<i>využití výsledku</i>
B) Publikační výsledky		
<i>druh</i>	<i>autor/ři a název výsledků</i>	
C	Jan Mlčoch: Josef Sudek and the Photography of Works on Art – his Predecessors nad Contemporaries, in: Instant Presence: Representing Art in Photography, 2017 /zatím není v RIV/	
C	Mariana Kubištová: The Poetics of Geometry: Josef Sudek as a Photographer of Modern Architecture, in: Instant Presence: Representing Art in Photography, 2017 /zatím není v RIV/	

E. Předpokládané výsledky IP DKRVO a doba jejich uplatnění		
A) Aplikované výsledky		
<i>druh</i>	<i>rok uplatnění</i>	<i>stručný popis/charakteristika výsledku</i>
E	2019	Kořeny revoluce – fotografie a nová média 1985–1995 (výstava v UPM)
E	2020	Josef Sudek – fotografie (výstava v Setagaya Art Museum Tokio)
E	2021	Josef Sudek – životní dílo (výstava v UPM)
B) Publikační výsledky		
<i>druh</i>	<i>rok uplatnění</i>	<i>stručný popis/charakteristika výsledku</i>
B	2019	Kořeny revoluce – fotografie a nová média 1985–1995 (kritický katalog k výstavě)

B	2020	Josef Sudek – monografie k výstavě v Tokiu
B	2021	Josef Sudek – životní dílo (kritický katalog k výstavě v UPM)
J	2023	Otto Rothmayer a Josef Sudek – vlivy, přátelství a inspirace (studie)

Pozn.: V roce 2022 bude výstupem uspořádání workshopu k souvislostem díla Josefa Sudka a Otto Rothmayera, studie na toto téma bude vydána až 2023 (po recenzním řízení a redakci).

OBLAST 6: Teorie umění, uměleckého průmyslu a designu

A. Název oblasti	
<i>Název oblasti</i>	Teorie umění, uměleckého průmyslu a designu
<i>Charakteristika oblasti</i>	Vedle materiálových oblastí výzkumu je metodologicky nezbytné reflektovat postupy umělecko-historické práce a její teoretická východiska. V muzejní praxi byla tato oblast dlouho opomíjena. Zvláště teorie designu je oborem v podstatě novým a pro samotný výzkum designu velmi potřebným. V této souvislosti je nutné se též zabývat teoretickou reflexí muzejních strategií – sbírkotvorných a výstavních – a promýšlet tato historická východiska současné muzejní práce.

B. Dílčí cíl/e koncepce pro danou oblast a kontrolovatelné cíle pro jednotlivé roky	
<i>Dílčí cíl/e</i>	6.1/ Výzkum Vídeňské školy dějin umění a diskusí o uměleckém průmyslu v 19. a 20. století 6.2/ Zpracování dějin Umělecko-průmyslového musea v Praze v kontextu metodologického vývoje dějin umění
<i>Kontrolovatelné cíle</i>	2019 6.1/ Připravit k vydání korespondenci Rudolfa Eitelbergera s Františkem Tomášem Bratránkem z 30.–60. let 19. století 6.2/ Dokumentovat a charakterizovat počátky výstav a expozic UPM 1867–1918
	2020 6.1/ Zpracovat a zhodnotit teoretické dílo Rudolfa Eitelbergera v souvislosti s počátky dobové diskuse o uměleckém průmyslu 6.2/ Zdokumentovat stavební vývoj a výzdobný program historické budovy UPM
	2021 6.1/ Charakterizovat teoretické směřování vídeňské školy dějin umění po smrti Rudolfa Eitelbergera 1885 a zhodnotit jeho vliv 6.2/ Uskutečnit archivní průzkum, soupis a kritiku pramenů k osobnosti Bohumila Bondyho, pokračovat v dokumentaci výstav UPM 1918–1948
	2022 6.1 + 6.2/ Dohledat a zpracovat korespondenci ředitelů Karla Chytila, F. A. Borovského a dalších s evropskými historiky umění 6.2/ Vypracovat kulturně-historickou studii věnovanou osobnosti Vojtěcha Lanny a jeho sbírkám (pro publikaci plánovanou v cílech oblasti 3 – Lannova sbírka skla)
	2023 6.1/ Zhodnotit vliv vídeňské školy dějin umění v české historiografii umění 1850–1918 (i ve vztahu k činnosti UPM) 6.2/ Dokončit dokumentaci výstav a podat shrnující výklad dějin UPM 1867–1948

C. Složení týmu zajišťujícího oblast			
č.	<i>jméno, příjmení, tituly</i>	<i>pracovní náplň při řešení oblasti</i>	<i>úvazek</i>
1.	PhDr. Radim Vondráček	Garant oblasti , výzkum metodologie a teorie designu	0,2
2.	PhDr. Iva Knobloch	Zpracování historiografie designu 2. pol. 20. stol.	0,1
3.	Mgr. Filip Wittlich	Výzkum dějin UPM a historického kontextu	0,1
4.	PhDr. Helena Koenigsmarková	Rešerše k dějinám sbírek a muzejních strategií	0,1
5.	Dokumentátor	Zpracování dokumentace k dějinám výstav UPM /OON /	200 hodin

D. Nejvýznamnější výsledky oblasti uplatněné v předchozích pěti letech		
D1. Výsledky dosažené výlučně z IP DKRVO		
A) Aplikované výsledky		
<i>Druh</i>	<i>autor/ři a název výsledku</i>	<i>využití výsledku</i>
B) Publikační výsledky		
<i>Druh</i>	<i>autor/ři a název výsledků</i>	
J_{neimp}	Radim Vondráček: Filozofické pozadí Eitelbergerovy uměnovědy, Zprávy památkové péče 2/2018 /zatím není v RIV/	
C	RIV/00023442:_____/16:N0000021, Radim Vondráček: The Idealized Image and Reality: Biedermeier in Bohemia after 1830	
D2. Další výsledky VO		
A) Aplikované výsledky		
<i>Druh</i>	<i>autor/ři a název výsledku</i>	<i>využití výsledku</i>
B) Publikační výsledky		
<i>Druh</i>	<i>autor/ři a název výsledků</i>	
C	RIV/00023442:_____/17:N0000039, Radim Vondráček: University Studies and Thoughts on Art	

E. Předpokládané výsledky IP DKRVO a doba jejich uplatnění		
A) Aplikované výsledky		

<i>druh</i>	<i>rok uplatnění</i>	<i>stručný popis/charakteristika výsledku</i>
B) Publikační výsledky		
<i>druh</i>	<i>rok uplatnění</i>	<i>stručný popis/charakteristika výsledku</i>
B	2020	Korespondence Rudolfa Eitelbergera a F. T. Bratrána (edice) – 6.1
J	2020	Počátky výstav UPM 1867–1900 (studie) – 6.2
B	2021	Rudolf Eitelberger a diskuse o uměleckém průmyslu kolem 1850 – 6.1
J	2022	Bohumil Bondy a UPM (studie) – 6.2
B	2023	Dějiny UPM 1867–1948 (souhrnný výklad a dokumentace) – 6.2 + 6.1

Pozn.: V roce 2019 vznikne v rámci dílčího cíle 6.1 elektronický rukopis knihy (edice korespondence), připravený k vydání v roce 2020, a v rámci cíle 6.2. první část soupisu výstav UPM do roku 1918 (elektronický dokument typu A). V roce 2021 bude v rámci cíle 6.2. dokončen rukopis studie o B. Bondym (k vydání pro rok 2022). V roce 2022 bude společným úkolem obou dílčích cílů 6.1 a 6.2 zpracování korespondence prvních ředitelů UPM (bude připraveno odborné kolokvium na toto téma) a připraven rukopis kapitoly k osobnosti Vojtěcha Lanny ve vztahu k UPM, která bude uveřejněna v publikaci Lannova sbírka skla v rámci cíle 3.1 (Katalogové zpracování Lannovy sbírky skla).

III. 2 Souhrn za oblasti výzkumu VO

III. 2 Souhrn za oblasti výzkumu VO	
<i>rok</i>	2019
<i>oblast (č. a název)</i>	1. Dějiny užitého umění a uměleckého řemesla
<i>kontrolovatelný cíl/e</i>	1.1 Souborně zpracovat sbírkový fond barokních podmaleb na skle ze sbírky UPM
<i>předpokládané výsledky</i>	1x E (1.1), 1x B (1.1)
<i>loblast (č. a název)</i>	2. Design a bytová kultura 19. a 20. století
<i>kontrolovatelný cíl/e</i>	2.1a/ Dokončit souhrnné zpracování fondů českého kubistického designu ve sbírce UPM 2.1b/ Zpracovat dějiny čs. účasti na přehlídkách designu a architektury Triennale di Milano (s přihlédnutím k dochovaným kolekcím ve sbírkách UPM), též ve vazbě k cíli 2.2. 2.2/ Sestavit soupis tištěných a rukopisných pramenů k vývoji socialistického bytového interiéru 1945–1989
<i>předpokládané výsledky</i>	2x B (2.1a, 2.1b+2.2)
<i>oblast (č. a název)</i>	3. Umění skla a keramiky od antiky po současnost
<i>kontrolovatelný cíl/e</i>	3.1/ Zpracovat kolekci antického skla v UPM v souvislosti s výzkumem Lannovy sbírky, dokončit soupisový katalog středověkých nálezů skla

III. 2 Souhrn za oblasti výzkumu VO	
	3.2/ Monograficky pojednat dílo sklářského výtvarníka Jiřího Šuhájka
<i>předpokládané výsledky</i>	2x B (3.1, 3.2)
<i>oblast (č. a název)</i>	4. Dějiny oděvní a textilní tvorby
<i>kontrolovatelný cíl/e</i>	Dokončit výzkum a uměnovědné zhodnocení textilní produkce firmy Lída a Zika Ascher a její spolupráce se světově významnými výtvarníky a návrháři
<i>předpokládané výsledky</i>	1x E, 1x B
<i>oblast (č. a název)</i>	5. Fotografie a grafický tisk
<i>kontrolovatelný cíl/e</i>	Provést dokumentaci, analýzu a zhodnocení vývoje české fotografie a nových médií v přelomovém období společenské transformace 1985–1995
<i>předpokládané výsledky</i>	1x E, 1x B
<i>oblast (č. a název)</i>	6. Teorie umění, uměleckého průmyslu a designu
<i>kontrolovatelný cíl/e</i>	6.1/ Připravit k vydání korespondenci Rudolfa Eitelbergera s Františkem Tomášem Bratránkem z 30.–60. let 19. století 6.2/ Dokumentovat a charakterizovat počátky výstav a expozic UPM 1867–1918
<i>předpokládané výsledky</i>	Uznatelný výsledek se předpokládá až v dalším roce (viz poznámka)
<i>rok</i>	2020
<i>oblast (č. a název)</i>	1. Dějiny užitého umění a uměleckého řemesla
<i>kontrolovatelný cíl/e</i>	1.1/ Provést a vyhodnotit materiálové, technologické a stylové analýzy renesančních a raně barokních kabinetů ze sbírky UPM 1.2/ Charakterizovat vliv fenoménu glyptiky v evropském šperku s důrazem na tvorbu 20. a 21. století (především z českých sbírek)
<i>předpokládané výsledky</i>	1x J (1.2)
<i>oblast (č. a název)</i>	2. Design a bytová kultura 19. a 20. století
<i>kontrolovatelný cíl/e</i>	2.1/ Analyzovat vlivy umění a duchovních nauk Dálného Východu na evropský modernismus v první třetině 20. století 2.2/ Zpracovat a vyhodnotit sbírkový materiál a prameny k problematice vývoje dětského nábytku a proměn dětského pokoje 2. poloviny 20. století
<i>předpokládané výsledky</i>	1x J (2.1)
<i>oblast (č. a název)</i>	3. Umění skla a keramiky od antiky po současnost
<i>kontrolovatelný cíl/e</i>	3.1/ Identifikovat renesanční a barokní skla s proveniencí Lannovy sbírky v českých muzejních fondech 3.2/ Zhodnotit osobnost skláře, výtvarníka a sklářského designéra Františka Pečeného
<i>předpokládané výsledky</i>	2x B (3.1, 3.2)
<i>oblast (č. a název)</i>	4. Dějiny oděvní a textilní tvorby
<i>kontrolovatelný cíl/e</i>	Provést dokumentaci dochovaných interiérových artefaktů provedených technikou Art Protis a podat komplexní pohled na problematiku jejich technologie i na kulturně-sociologické a politické kontexty jejich vzniku
<i>předpokládané výsledky</i>	Výsledek se předpokládá až v příštím roce (viz poznámka)

III. 2 Souhrn za oblasti výzkumu VO	
<i>oblast (č. a název)</i>	5. Fotografie a grafický tisk
<i>kontrolovatelný cíl/e</i>	Připravit výstavní výběr z celoživotního díla Josefa Sudka (z pozůstalosti v UPM)
<i>předpokládané výsledky</i>	1xE, 1xB
<i>oblast (č. a název)</i>	6. Teorie umění, uměleckého průmyslu a designu
<i>kontrolovatelný cíl/e</i>	6.1/ Zpracovat a zhodnotit teoretické dílo Rudolfa Eitelbergera v souvislosti s počátky dobové diskuse o uměleckém průmyslu 6.2/ Zdokumentovat stavební vývoj a výzdobný program historické budovy UPM
<i>předpokládané výsledky</i>	1x B (6.1), 1x J (6.2)
<i>rok</i>	2021
<i>oblast (č. a název)</i>	1. Dějiny užitého umění a uměleckého řemesla
<i>kontrolovatelný cíl/e</i>	1.1/ Identifikovat dobové renesanční a raně barokní kabinety v památkových objektech NPÚ, provést jejich analýzu a zhodnocení 1.2/ Dohledat a uměnovědně určit prvky odkazu klasických kultur ve šperku 20. a 21. století
<i>předpokládané výsledky</i>	1x J (1.1)
<i>oblast (č. a název)</i>	2. Design a bytová kultura 19. a 20. století
<i>kontrolovatelný cíl/e</i>	2.1a/ Dokončit výzkum dálnévýchodních inspirací evropského designu a podat jejich uměnovědnou syntézu pro knižní vydání a výstavu 2.1b/ Provést komparaci uměleckořemeslných technik Dálného východu (Japonska) a českých zemí se zaměřením na oblast textilního tisku (modrotisku) 2.2/ Na základě pramenného a sbírkového výzkumu postihnout proměny postavení a vnímání dítěte ve společnosti 2. poloviny 20. století, dokumentovat produkci určenou dětem a „ikony“ dětského světa
<i>předpokládané výsledky</i>	1x E (2.1), 1x J (2.2), 1x B (2.1a), 1xB (2.1b)
<i>oblast (č. a název)</i>	3. Umění skla a keramiky od antiky po současnost
<i>kontrolovatelný cíl/e</i>	3.1/ Dohledat a katalogizovat historická skla 15.–17. století původem z Lannovy sbírky v českých i zahraničních fondech 3.2/ Zpracovat dílo sklářského výtvarníka a designéra Pavla Hlavy
<i>předpokládané výsledky</i>	1x B (3.2), 1x J (3.1)
<i>oblast (č. a název)</i>	4. Dějiny oděvní a textilní tvorby
<i>kontrolovatelný cíl/e</i>	Zpracovat fond textilních tisků firmy Sochor ve sbírce UPM (se zaměřením na fenomén tištěných šátků) jako první fáze systematického výzkumu textilního tisku v českých zemích 19. a 20. století
<i>předpokládané výsledky</i>	1x E, 1x B
<i>oblast (č. a název)</i>	5. Fotografie a grafický tisk
<i>kontrolovatelný cíl/e</i>	Dokončit nové uměnovědné zhodnocení díla Josefa Sudka v kontextu české a evropské fotografie 20. století, se zaměřením na dosud nepublikované soubory, zvláště pak na tvůrčí spolupráci s architektem Ottou Rothmayerem

III. 2 Souhrn za oblasti výzkumu VO	
<i>předpokládané výsledky</i>	1x E, 1x B
<i>oblast (č. a název)</i>	6. Teorie umění, uměleckého průmyslu a designu
<i>kontrolovatelný cíl/e</i>	6.1/ Charakterizovat teoretické směřování vídeňské školy dějin umění po smrti Rudolfa Eitelbergera 1885 a zhodnotit jeho vliv 6.2/ Uskutečnit archivní průzkum, soupis a kritiku pramenů k osobnosti Bohumila Bondyho, pokračovat v dokumentaci výstav UPM 1918–1948
<i>předpokládané výsledky</i>	1x B (6.1)
<i>rok</i>	2022
<i>oblast (č. a název)</i>	1. Dějiny užitého umění a uměleckého řemesla
<i>kontrolovatelný cíl/e</i>	1.1/ Vypracovat uměnovědnou a ideově-historickou interpretaci kabinetů umění a rarit v českých sbírkách, ukázat jejich významy ztělesňující makro-mikrokosmické koncepce univerza (souhrnné zpracování pro výstavu a publikaci) 1.2/ Dokončit zpracování antických vlivů ve šperku 20. a 21. století, postihnout jej v jeho komunikační roli jako nositele obsahu a paměti (pro knižní vydání)
<i>předpokládané výsledky</i>	1x E (1.1), 1xN _{map} (1.1), 1x B (1.1)
<i>oblast (č. a název)</i>	2. Design a bytová kultura 19. a 20. století
<i>kontrolovatelný cíl/e</i>	2.1/ Charakterizovat přínos Minky Podhajske k vývoji modernistické hračky na základě průzkumu českých a rakouských fondů 2.2/ Dokončit celkové zhodnocení a interpretaci vývoje dětského světa v období 1945–1989 v širokém sociokulturním kontextu
<i>předpokládané výsledky</i>	1x B (2.1)
<i>oblast (č. a název)</i>	3. Umění skla a keramiky od antiky po současnost
<i>kontrolovatelný cíl/e</i>	3.1/ Dokončit kompletní vědecký soupis Lannovy sbírky skla a dochovaných předmětů této provenience v českých a zahraničních fondech, prezentovat nejvýznamnější objevy průzkumu na mezinárodním vědeckém fóru (v zahraničním periodiku) 3.2/ Nově zpracovat výjimečný umělecký odkaz sklářského výtvarníka a pedagoga Stanislava Libenského (v souvislosti s výročím narození)
<i>předpokládané výsledky</i>	1x E (3.1), 1x B (3.1), 1x J (3.1)
<i>oblast (č. a název)</i>	4. Dějiny oděvní a textilní tvorby
<i>kontrolovatelný cíl/e</i>	Zmapovat vzájemnou spolupráci vůdčí osobnosti francouzské tapiserie Jeana Lurçata s českými textilními výtvarníky a odborným prostředím textilního uměleckého řemesla (gobelínkou v Jindřichově Hradci)
<i>předpokládané výsledky</i>	1x J
<i>oblast (č. a název)</i>	5. Fotografie a grafický tisk
<i>kontrolovatelný cíl/e</i>	Zhodnotit souvislosti díla Josefa Sudka a Otto Rothmayera, na základě průzkumu a zpracování sbírkového materiálu UPM, MHMP, NTM a dalších sbírek
<i>předpokládané výsledky</i>	Výsledek se předpokládá v následujícím roce
<i>oblast (č. a název)</i>	6. Teorie umění, uměleckého průmyslu a designu
<i>kontrolovatelný cíl/e</i>	6.1+6.2/ Dohledat a zpracovat korespondenci ředitelů Karla Chytila, F. A. Borovského a dalších s evropskými historiky umění

III. 2 Souhrn za oblasti výzkumu VO	
	6.2/ Vypracovat kulturněhistorickou studii věnovanou osobnosti Vojtěcha Lanny a jeho sbírkám (pro publikaci plánovanou v cílech oblasti 3 – Lannova sbírka skla)
<i>předpokládané výsledky</i>	1x J (6.2)
<i>rok</i>	2023
<i>oblast (č. a název)</i>	1. Dějiny užitého umění a uměleckého řemesla
<i>kontrolovatelný cíl/e</i>	1.1/ Podat materiálově-teoretickou interpretaci proměn životního stylu na prahu „osvíceného věku“ a role galantní kultury rokoka (se zohledněním střeoevropské užitě tvorby té doby)
<i>předpokládané výsledky</i>	1x E (1.2), 1x B (1.2), 1x J (1.1)
<i>oblast (č. a název)</i>	2. Design a bytová kultura 19. a 20. století
<i>kontrolovatelný cíl/e</i>	2.1/ Zhodnotit přínos Bohumila Južniče k evropskému funkcionalistickému designu a provést soupis jeho díla v českých a zahraničních sbírkách 2.2/ Dohledat a zpracovat sbírkový a pramenný materiál k postmoderně v českém umění 70.– 90. let, zvláště se zaměřením na nábytkovou tvorbu
<i>předpokládané výsledky</i>	1x E (2.2), 2x B (2.1, 2.2)
<i>oblast (č. a název)</i>	3. Umění skla a keramiky od antiky po současnost
<i>kontrolovatelný cíl/e</i>	3.1/ Určit a charakterizovat další materiálové celky Lannovy sbírky v UPM (porcelán, keramika), související s analýzou lannovské kolekce skla, ve spolupráci s evropskými muzei porcelánu a keramiky 3.2/ Provést dokumentaci sklářských stříhů firmy Lobmeyr ve fondu UPM, publikovat studii k dějinám a dvoustému jubileu firmy Lobmeyr
<i>předpokládané výsledky</i>	1x E (3.2), 1x B (3.2), 1x J (3.2)
<i>oblast (č. a název)</i>	4. Dějiny oděvní a textilní tvorby
<i>kontrolovatelný cíl/e</i>	Dokončit dokumentaci a studium návrhů liturgických předmětů a textilií fondu Křesťanské akademie v UPM (Josef Fanta, Antonín Barvitijs a další) a podat jejich uměnovědnou a kulturněhistorickou interpretaci
<i>předpokládané výsledky</i>	2x J
<i>oblast (č. a název)</i>	5. Fotografie a grafický tisk
<i>kontrolovatelný cíl/e</i>	Provést průzkum české dokumentární a reportážní fotografie 2. poloviny 20. století v souvislosti s projektem Dětský svět 1945–1989 (ve vazbě k cíli 2.2 a jeho výstupu)
<i>předpokládané výsledky</i>	1x J
<i>oblast (č. a název)</i>	6. Teorie umění, uměleckého průmyslu a designu
<i>kontrolovatelný cíl/e</i>	6.1/ Zhodnotit vliv vídeňské školy dějin umění v české historiografii umění 1850–1918 (i ve vztahu k činnosti UPM) 6.2/ Dokončit dokumentaci výstav a podat shrnující výklad dějin UPM 1867–1948
<i>předpokládané výsledky</i>	1x B (6.2 + 6.1)